

ШИНОМОНТАЖНИЙ СТЕНД ДЛЯ КОЛІС ВАНТАЖНОГО АВТОТРАНСПОРТУ

Інструкція з встановлення, керування та обслуговування.

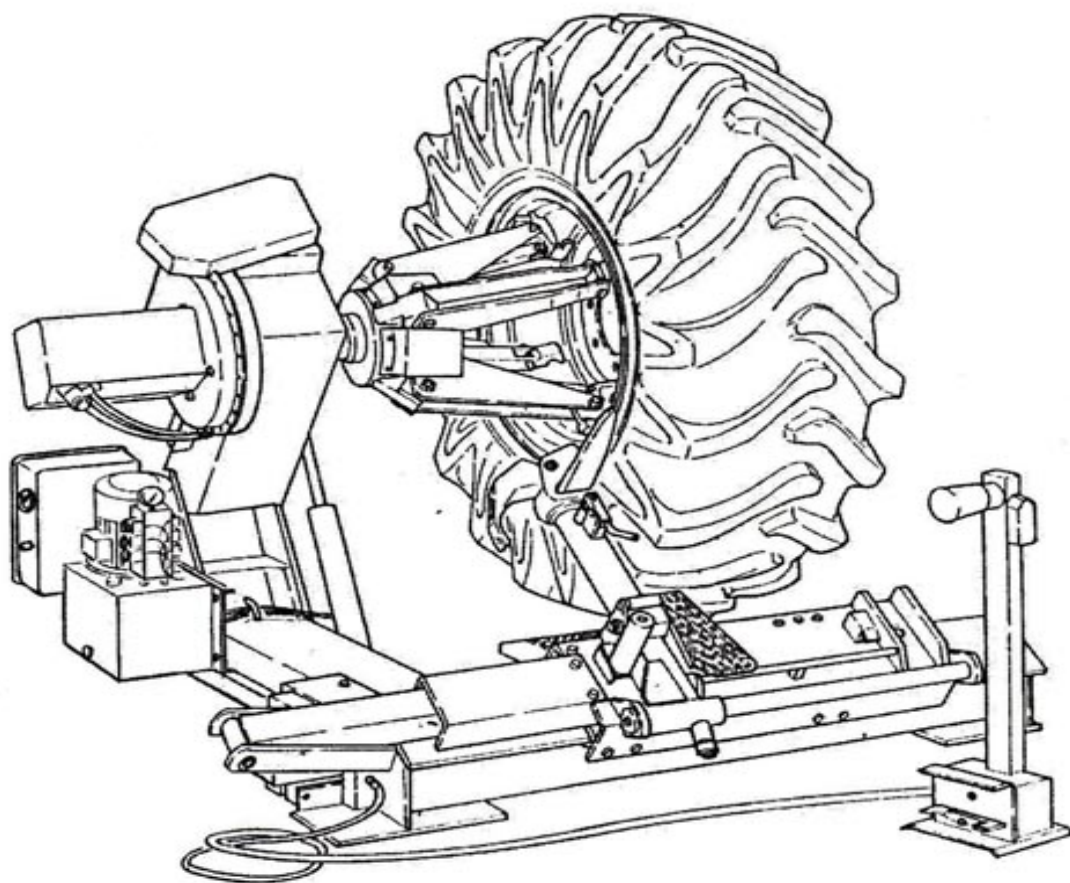

Необхідно уважно ознайомитись з інструкцією перед початком робіт з метою попередження випадків поломки та травмівання.

CE

МОДЕЛЬ:WK8970c

Дякуємо Вам за придбання нашого продукту.
Просимо уважно вивчити інструкцію, перш ніж приступити до роботи з шиномонтажним верстатом, а також звертатися до інструкції надалі.

- Інструкція розроблена для моделі:HC8970
Для забезпечення цілісності та безпеки конструкції шиномонтажного верстата уважно вивчіть Інструкцію.
- З метою дотримання техніки безпеки, переконайтеся, що Інструкція отримана кінцевим споживачем.
- Не використовуйте шиномонтажний верстат у потенційно вибухонебезпечних місцях.

Жодна з частин цього видання не може бути передрукована без дозволу.

ЗМІСТ

1. ВВЕДЕННЯ	1
1.1 СФЕРА ЗАСТОСУВАННЯ	1
1.2 ТРАНСПОРТУВАННЯ, УПАКОВКА І ЗБЕРІГАННЯ	1
1.3 ТЕХНІЧНІ ХАРАКТЕРИСТИКИ	1
1.4 КОНСТРУКЦІЯ	1
2. ВСТАНОВЛЕННЯ ТА НАЛАДКА	2
2.1 РОЗПАКУВАННЯ	2
2.2 ВСТАНОВЛЕННЯ	2
2.3 НАЛАДКА	4
3. ЕКСПЛУАТАЦІЯ	5
3.1 ФІКСАЦІЯ ОБОДУ	5
3.2 РОБОТА З БЕЗКАМІРНИМИ ШИНАМИ	5
3.3 РОБОТА З КОЛІСАМИ З КАМЕРАМИ	8
3.4 РОБОТА З КОЛІСАМИ З РОЗ'ЄМНИМИ КІЛЬЦЯМИ	11
4. ТЕХОБСЛУГОВУВАННЯ	12
ДОДАТОК	14
ГІДРАВЛІЧНА СХЕМА	14
МОНТАЖНА СХЕМА	15

1. ВВЕДЕННЯ

1.1 СФЕРА ВИКОРИСТАННЯ

Цей стенд спеціально розроблений для демонтажу та установки шин на та з обода коліс вантажного автотранспорту



Примітка: стенд повинен використовуватись за призначенням, передбаченим його Виробником. Забороняється використання з будь-якою іншою метою

Гарантія виробника не поширюється на пошкодження, спричинені неправильним

використанням верстата або використанням за призначенням.

До роботи зі стендом допускається лише кваліфікований, досвідчений персонал.

. Несанкціонована заміна частин стенду та не дотримання інструкції може призвести до поломки стенду.

1.2 ТРАНСПОРТУВАННЯ, УПАКОВКА І ЗБЕРІГАННЯ.

Стенд повинен транспортуватися в заводській упаковці та розміщуватись відповідно до вказівок на пакувальному контейнері.

Автовантажувач повинен мати достатню потужність.

Розташування захоплень - як показано на рис.1

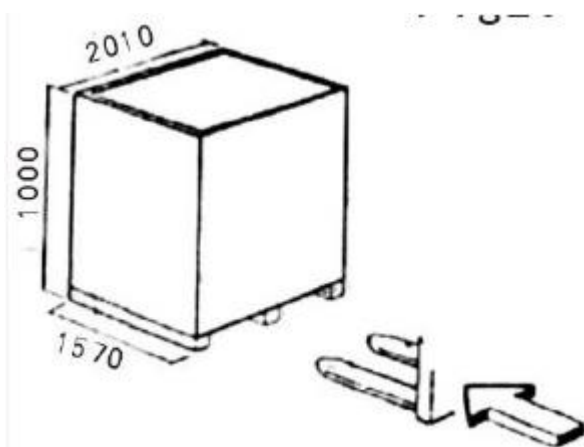

Мал. 1

Відкрийте та видаліть упаковку, щоб переконатися, що стенд не пошкоджено під час транспортування.

Розпакуйте стандартні запчастини та утилізуйте упаковку належним чином.

Будьте обережні, щоб не пошкодити під час розпакування

Контрольний пульт.

Якщо стенд потребує тимчасового сховища, вам слід дотримуватися таких параметрів:

Мах. вологість: 95%

Температура: -5°C~+60°C

1.3 ТЕХНІЧНІ ХАРАКТЕРИСТИКИ

Макс. діаметр колеса, дюйм	90
Макс. ширина колеса, мм	1100
Сила віджимного пристрою, кг	2700
Макс. вага колеса, кг	1500
Діапазон захоплення, дюйм	14-56
Напруга живлення,	380
Тиск повітря, бар	130-150
вага, кг	1152
Д/Ш/В, мм.	2240/1640/920

1.4 КОНСТРУКЦІЯ

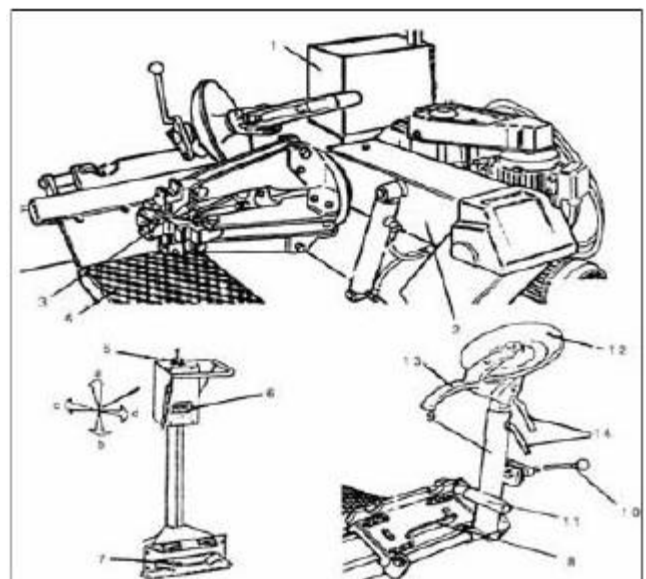

МАЛ. 2

- 1) Вимикач електроживлення
- 2) Важель патрона, що самоцентрується.
- 3) Затискний патрон, що самоцентрується.
- 4) Опорна платформа для колеса
- 5) Джойстик
- 6) Перемикач затискного пристрою
- 7) Управління обертанням колеса: по та проти годинникової стрілки
- 8) Каретка
- 9) Важіль робочого інструменту
- 10) Запірний стрижень важеля робочого інструменту
- 11) Пружина
- 12) Віджимний диск
- 13) Крюкоподібний інструмент
- 14) Рукоятка управління віджимним диском та гакоподібним інструментом

2. ВСТАНОВЛЕННЯ ТА НАЛАДКА

2.1 РОЗПАКУВАННЯ

Після розпакування переконайтеся, що шиномонтажний стенд не був пошкоджений під час транспортування. Розпакуйте стандартні та допоміжні аксесуари.

Елементи упаковки повинні зберігатись у безпечному місці, недоступному для дітей, оскільки є потенційно небезпечними.

Розпакуйте стенд, використовуючи відповідні інструменти. Під час розпакування слідкуйте за тим, щоб не пошкодити пульт керування, який не закріплений.



Примітка: робітники повинні розпакувати обладнання в робочих рукавичках, щоб уникнути травм

2.2 ВСТАНОВЛЕННЯ

2.2.1 МІСЦЕ УСТАНОВКИ

Виберіть місце для встановлення стенду з урахуванням поточних вимог техніки безпеки. Шиномонтажний стенд має бути приєднаний до електричної мережі.

Рекомендується встановлювати стенд у місці, де таке підключення можливе.

Далі місце установки повинно дозволяти використовувати стенд і всі його компоненти без обмежень. **(Мал.3)** Якщо стенд встановлюється поза приміщенням, слід передбачити навіс - укриття від дощу.

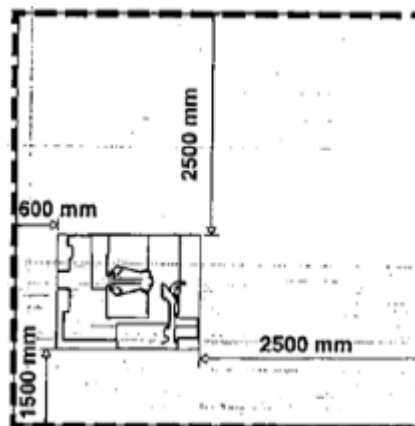

Мал. 3



Заборонено використовувати стенд поза приміщенням.

Фундамент під установку показано на **Мал.4**. Підлога повинна бути рівною і рама стенда повинна бути закріплена анкерними болтами.

Якщо кут нахилу підлоги більш ніж 2.5%, потрібно встановити кілька клинів і підставок, щоб збалансувати стенд.

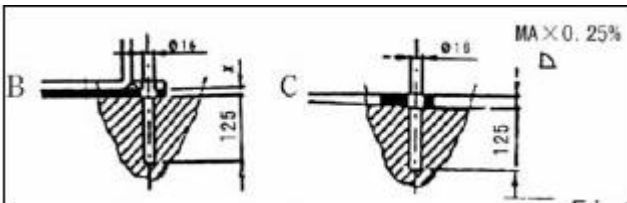
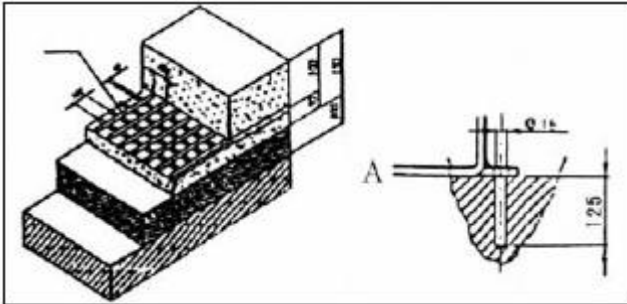

Мал. 4



Примітка: Якщо вага монтуються коліс перевищує 1000 кг, стенд має бути закріплений анкерними болтами.

2.2.2 ПІД'ЄДНАННЯ ДО ЕЛЕКТРОМЕРЕЖІ



Примітка:

Усі роботи з електричною системою повинні проводитися спеціально навченим персоналом.

- ◆ Місце встановлення повинно мати заземлення, та підключатися згідно з установками на стенді.
- ◆ джерело електроживлення має бути оснащено автоматичним запобіжником на 30А

- ◆ Підключіть живлення до шиномонтажного стенду, увімкніть та перевірте мотор.
- ◆ Напрямок струму повинен відповідати стрілкам на двигуні (см **Мал.5**). Якщо напрям зворотний, спеціалізований персонал має змінити фази.

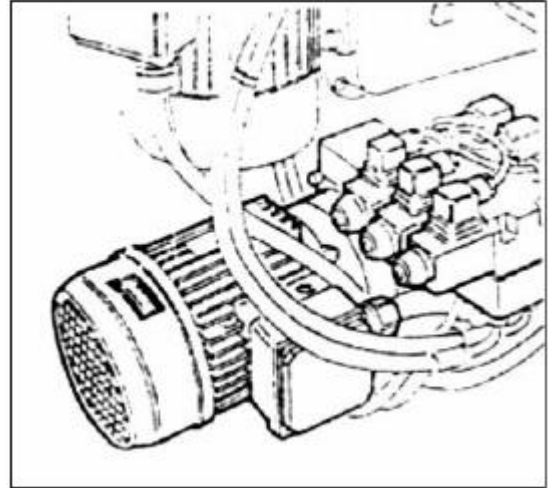

Мал. 5



Якщо мотор обертається у зворотному напрямі, він може згоріти.



Примітка: І мотор, і гідравлічна помпа мають захист від перевантажень. (Мал. 6).

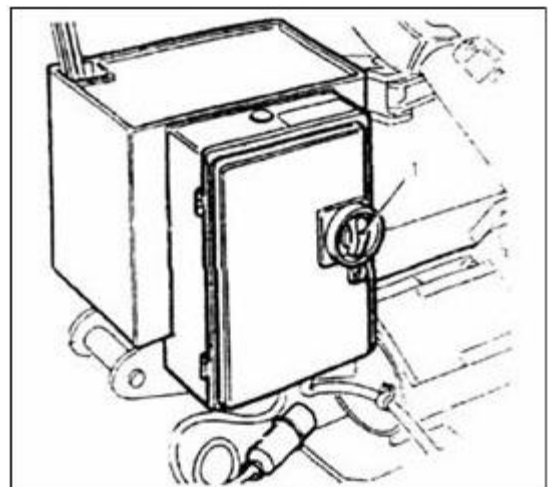

Мал.6

2.3 НАЛАДКА



Примітка:

Перш ніж приступити до роботи на шиномонтажному стенді, слід провести тестовий запуск, щоб переконатися, що установка проведена правильно і стенд працює нормально.

Під час наступних операцій слід пересунути важіль робочого інструменту (9) неробоче становище.

Для випробування встановіть важіль робочого інструменту (9) у неробоче положення. робочого інструменту (10), щоб відімкнути важіль (9), витягніть його та встановіть у неробоче положення.

Увімкніть живлення (1). Двигун почне працювати. Натисніть педаль (7). Натисніть ліву педаль, затискний патрон почне обертання проти годинникової стрілки. Натисніть праву педаль, затискний патрон почне обертатися за годинниковою стрілкою.

Управління за допомогою джойстика (5): Переведіть його в положення a або b, важіль затискного патрона (2) підніматиметься або опускатиметься. Якщо перевести джойстик у положення c або d, каретка рухатиметься ліворуч або праворуч. Якщо підняти перемикач затискного пристрою (6) вгору, затискний патрон автоматично відкриється і якщо опустити перемикач перемикач затискного пристрою (6) вниз, ажимний патрон автоматично закриється.



Переміщення важеля затискного патрона та сам затискний патрон можуть стати причиною травм персоналу. Тому не слід перебувати у зоні руху даних механізмів.

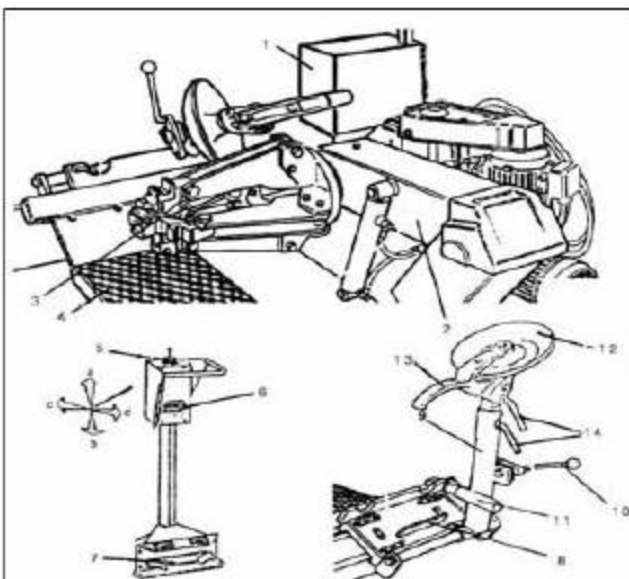

Мал. 7

3. ЕКСПЛУАТАЦІЯ



ПРИМІТКА:

- **Недотримання інструкцій та застережень може призвести до серйозних травм оператора чи третіх осіб. Не приступайте до роботи, перш ніж не вивчіть інструкцію.**
- **Усі оператори повинні бути підготовлені належним чином, перш ніж приступити до роботи.**
- **Сторонні не повинні перебувати в зоні дії шиномонтажного станду**
- **Ніколи не залишайте будь-які предмети на шиномонтажному станді, оскільки вони можуть спричинити травми під час роботи станду.**
- **Заборонено модифікувати та змінювати шиномонтажний станд без попереднього узгодження з виробником.**
- **Під час роботи слід ховати довгі волосся, не слід одягати широкий одяг, краватки, ланцюжки, кільця, годинник, так як вони можуть потрапити під механізми станду, що рухаються.**
- **У разі небезпеки станд слід вимкнути:**
 - ◆ Вийняти вилку кабелю з розетки.
 - ◆ Повернути вимикач електроживлення у позицію "0".

3.1 ФІКСАЦІЯ ДИСКУ

Справжній станд призначений для фіксації дисків, чий діаметр внутрішнього отвору складає 120mm-700mm (14"-26"). Методика та положення фіксації для різних типів ободів різні: (див. *Мал.8*).

Поставте колесо вертикально на опорну платформу. Підніміть трохи вгору колесо за допомогою рукоятки, що управляє, і пересуньте перемикач затискача, щоб затиснути колесо і обід і підняти їх на достатню висоту для роботи.

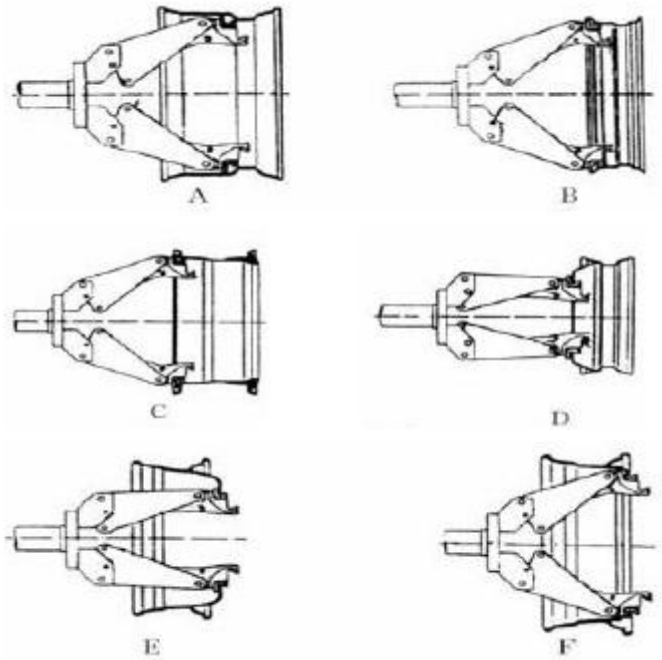

Мал. 8



Для важких коліс великого діаметра слід передбачити відповідний підйомний механізм, щоб уникнути травм оператора.

3.2 РОБОТА З БЕЗКАМІРНИМИ КОЛІСАМИ

3.2.1 ВІДЖИМ БОРТУ

Використовуйте віджимний диск для віджимання коліс.

- 1) Колесо має бути надійно зафіксовано та повітря спущено.
- 2) Під час роботи відрегулюйте затискний важіль патрона (9). Використовуйте відповідні інструменти та зафіксуйте каретку фіксатором важеля затискного патрона (10)



Примітка: Завжди перевіряйте надійність фіксації каретки (8) фіксатором (10)

- 3) використовуйте джойстик (5), щоб забезпечити надійне примикання віджимного диска (12) до обода колеса. (див *Мал.9*).

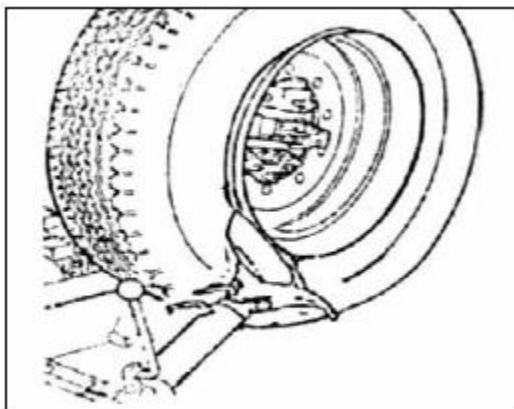

Мал. 9

- 4) Повертайте колесо та одночасно просувайте віджимний диск (12) уперед.
- 5) Продовжуйте просування вперед, доки обід колеса не відокремитися від покоришки. Для зручності операції слід нанести мастило на обід, щоб уникнути пошкодження колеса або обода.



Зверніть особливу увагу! Уникайте попадання пальців між колесом та інструментом. При роботі із зовнішньою частиною обода, обертайте за годинниковою стрілкою, а з внутрішньою - проти годинникової стрілки.

- 6) Відведіть віджимний диск (12) від обода колеса, дезактивуйте фіксатор (10), переведіть робітник інструмент у не робоче положення, перемістіть віджимний диск (12) до внутрішнього сторони диска.
- 7) Повторіть описані вище операції, щоб віджати другий борт шини. (Мал.10)

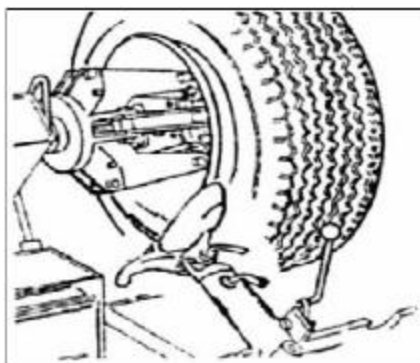

Мал. 10

3.2.2 ДЕМОНТАЖ

- 1) Переведіть важіль робочого інструменту (9) у неробоче положення, щоб перемістити його до внутрішній сторони колеса. Зафіксуйте гакоподібний інструмент так, щоб він був спрямований на шину. Або розблокуйте ручку положення робочих інструментів (14). Поверніть робочий інструмент на 180° і опустіть його вниз і зафіксуйте каретку.
- 2) За допомогою джойстика відрегулюйте положення гакоподібного інструменту (13) між покоришкою та ободом і вставте так, щоб зачепити колесо на гаку.
- 3) Пересуньте вниз обід колеса, але так, щоб уникнути відокремлення робочого інструменту від обода колеса.
- 4) Пересуньте гакоподібний інструмент до зовнішнього краю диска.
- 5) Вставте монтування між ободом колеса та покоришкою біля основи гакоподібного інструменту.
- 6) Натисніть на брухт і опускайте колесо, доки відстань між ободом колеса та гакоподібним інструментом не досягне 5мм (див. Мал.11).
- 7) Повертайте колесо проти годинникової стрілки, поки край покоришки повністю не відокремитися від обода колеса. (див.Мал. 12)

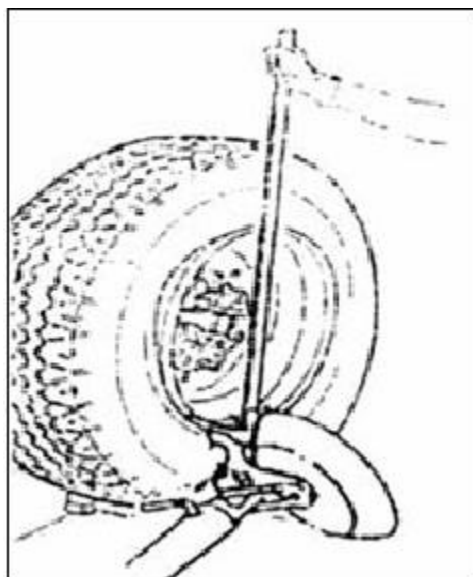

Мал. 11

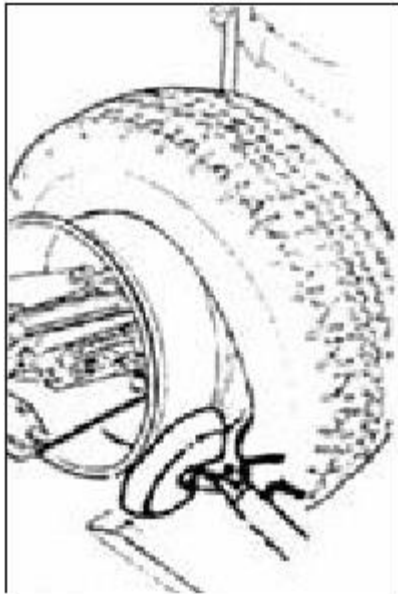

Мал. 12

8) Помістіть опорний важіль усередину покришки і досягайте щільного прилягання віджимний диск до обода колеса. Повертайте колесо проти годинникової стрілки, щоб повністю відокремити внутрішній обід від колеса та демонтувати колесо. (див **Мал. 13**)

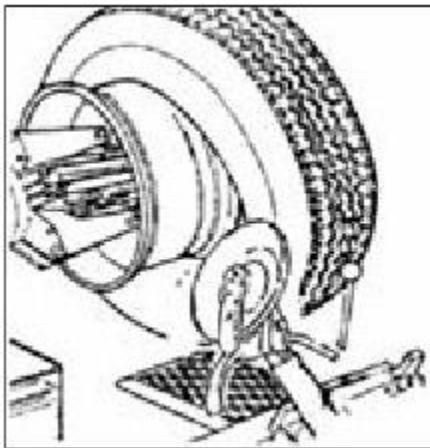

Мал. 13

3.2.3 МОНТАЖ

1) Зафіксуйте диск на віджимному патроні.

2) Розпорошіть мастило на обід колеса та на обидві сторони 9) покришки.

3) Встановіть затискач на зовнішню кромку обода в його верхній точці.

(Див **Мал. 14**)

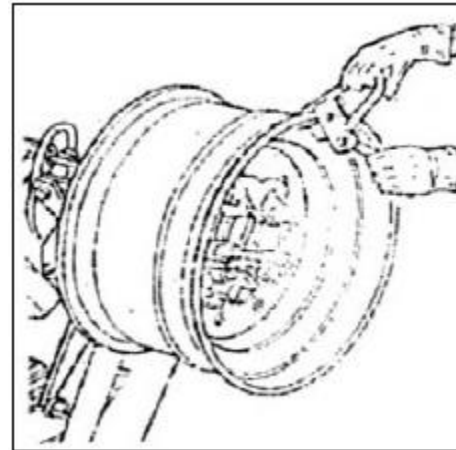

Мал. 14

4) Помістіть шину на платформу та опустіть затискний патрон (Перевірте, що затиск знаходиться у верхній точці обода).

5) Підніміть обід із зачепленою на ньому шиною і поверніть його проти годинникової стрілки приблизно на 15-20 см. Шина розташовуватиметься під нахилом по відношенню до обода колеса

6) Встановіть диск віджимання борту біля другого борту шини та обертайте затискний патрон доти, доки затискач не опиниться у своїй нижній точці (на 6 годин).

7) Відведіть диск віджимання борту від колеса

8) Зніміть затискач і закріпіть його в положенні 6 годин зовні іншого борту шини

Поверніть патрон за годинниковою стрілкою на 90°, коли затискач опиниться в положенні на 9 годин.

Переміщуйте диск до борту шини до тих пір, поки він не виявиться приблизно на 1-2 см усередині кромки обода.

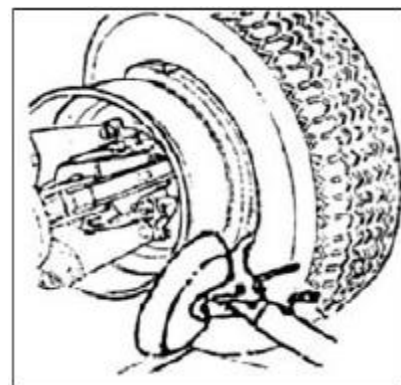

Мал. 15

Починайте обертати патрон за годинниковою стрілкою, переконайтеся, що після повороту на 90° другий борт почне зісковзувати в центральне поглиблення обода.

10) Після остаточного встановлення борту шини відведіть інструмент від колеса та переведіть його в неробоче положення та зніміть затискач.

- 11) Повністю зведіть разом кулачки затискного патрона. Підтримуйте колесо, запобігаючи його падінню.

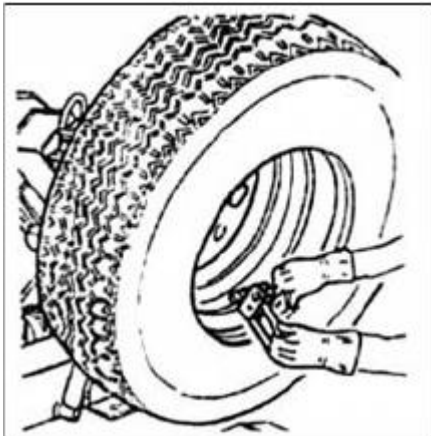

Мал. 16

- 12) Перемістіть платформу так, щоб зняти колесо з затискного патрона



Ця операція може бути дуже небезпечною. Виконуйте її вручну лише, якщо впевнені, що зможете утримати колесо в вертикальному положенні. Важкі (понад 110 кг) або надто великі колеса (діаметром понад 130 см) ніколи не піднімайте без спеціальних підйомних пристроїв.

3.3 РОБОТА З КОЛІСАМИ З КАМЕРАМИ.



Спускаючи повітря з шини, відкрутіть втулку, яка фіксує вентиль, щоб вентиль був перешкодою при віджимі борту.

3.3.1 ВІДЖИМ БОРТУ

Виконайте всі етапи віджимання борту, описані вище у розділі про безкамерні шини.

Однак, працюючи з шинами з камерами всередині, зупиніть диск віджимання борту, як тільки борт шини буде звільнений, щоб не пошкодити вентиль.

3.3.2 ДЕМОНТАЖ

- 1) Встановіть важіль робочого інструменту (9) у неробоче становище. Пересуньте його до зовнішнього боку колеса і знову зафіксуйте у робочому положенні.
- 2) Провертайте колесо і водночас просувайте вперед гакоподібну головку інструменту (13), вставляючи її між ободом і бортом шини доти, доки вона не зачепить борт.
- 3) Відсуньте обід на 4-5 см від інструменту, звертаючи увагу на те, щоб гак не зіскочив з борту.
- 4) Переміщайте гак назовні доти, доки червона контрольна точка не виявиться за межами зовнішньої кромки обода.
- 5) Вставте монтування (див. мал.Р) між ободом та бортом шини праворуч від інструменту.



Мал. 17

- 6) Натискайте на монтування та опустіть колесо для того, щоб відвести край обода приблизно на 5 мм від крюкоподібної головки інструменту.
- 7) Провертайте колесо проти годинникової стрілки, натискаючи на монтування доти, доки борт повністю не зійде з обода
- 8) Перемістіть важіль робочого інструменту в неробоче становище. Опустіть затискний патрон так, щоб колесо вперлося у платформу. Зсунувши трохи платформу до зовнішньої сторони колеса, ви злегка розкриєте шину, тим самим створивши достатній простір для вилучення внутрішньої камери.
- 9) Вийміть внутрішню камеру і знову підніміть колесо.

10) Пересуньте важіль робочого інструменту до поверніть інструмент на 180° і опустіть важіль у його робоче положення. Вставте його між ободом і бортом шини і пересувайте до тих пір, поки борт шини не опиниться біля кромки обода (краще робити це при колесі, що обертається).

11) Відсуньте обід приблизно на 4-5 см від інструменту, звертаючи увагу на те, щоб гак не відійшов від обода.

12) Пересуньте гакоподібну головку інструменту так, щоб червона контрольна точка знаходилася приблизно на 3 см усередині обода.

13) Вставте монтування між ободом та бортом шини праворуч від інструменту (див.

Рис. 18)

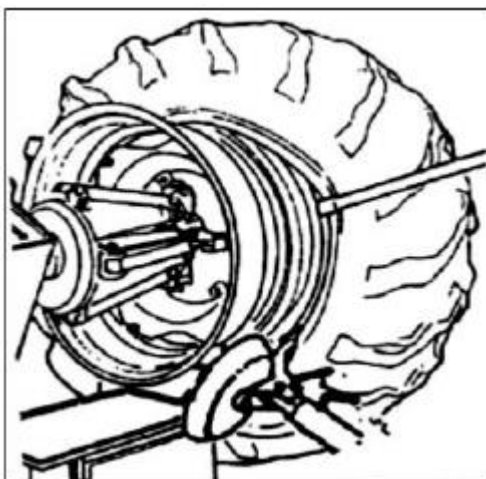

Мал. 18

14) Натисніть на монтування та опустіть колесо, щоб край обода знаходився приблизно в 5 см від гака. Повертайте колесо проти годинникової стрілки, натискаючи на монтування доти, доки борт шини повністю не зійде з обода

3.3.3 МОНТАЖ

1) Якщо обід був знятий із затискного патрона, знову зафіксуйте його на патроні так, як описано в розділі "ФІКСАЦІЯ КОЛІСА"



- 2) Нанесіть рекомендації довану виробником шин мастило на обидва борти шини та обід.
- 3) Встановіть затискач на зовнішню кромку обода у верхній точці (див. **Мал. 19**)

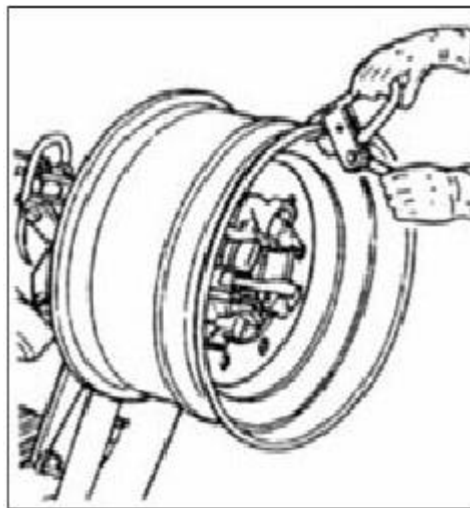

Мал. 19



Переконайтеся, що затискач міцно зафіксований на обід

- 4) Помістіть шину на платформу та опустіть затискний патрон (переконайтеся, що затискач знаходиться у верхній точці обода), щоб зачепити перший борт на затискач.
- 5) Підніміть обід із зачепленою на ньому шиною і поверніть його проти годинникової стрілки приблизно на 15-20 см. Шина розташовуватиметься під нахилом по відношенню до обода колеса
- 6) Перемістіть важіль робочого інструменту у його неробоче положення. Пересуньте його до внутрішньої сторони колеса і знову зафіксуйте його у робочому положенні
- 7) Переконайтеся, що гачок знаходиться збоку колеса. Інакше натисніть важіль (15, рис. D) і поверніть його на 180°.
- 8) Пересувайте його вперед доти, доки червона контрольна точка не порівняється із зовнішньою кромкою обода на відстані приблизно 5 мм від неї
- 9) Перейдіть до зовнішньої сторони колеса і візуально перевірте правильність положення гака. При необхідності налаштуйте його. Потім повертайте затискний патрон за годинниковою стрілкою доти, доки затискач не опиниться в нижньому положенні на 6 годин. Перший борт буде встановлений на обід.
- 10) Зніміть затискач. 20) Відведіть інструмент від шини

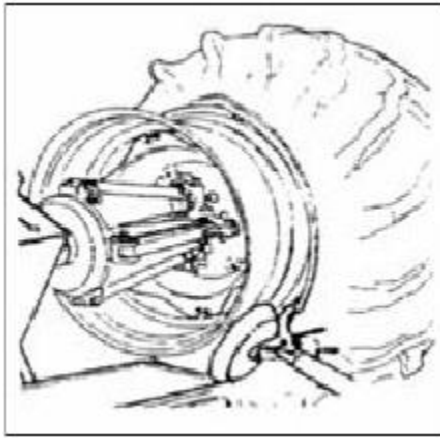

Мал. 20

- 11) Перемістіть важіль інструмента у неробоче становище. Пересуньте його до зовнішньої сторони шини та знову зафіксуйте у робочому положенні.
- 12) Поверніть робочий інструмент на 180° за допомогою важеля
- 13) Повертайте затискний патрон доти, поки отвір для вентиля не опиниться в нижньому положенні на 6 годин.
- 14) Посуньте платформу (10) під колесо і опустіть затискний патрон так, щоб шина вперлася в платформу. Зсунувши трохи платформу до зовнішньої сторони колеса, ви злегка розкриєте шину, тим самим створивши достатнє простір, щоб вставити внутрішню камеру.



Примітка: отвір для вентиля може розташовуватися асиметрично до центру обода. У цьому випадку розташуйте і вставляйте камеру так, як показано на рис. Мал.21.

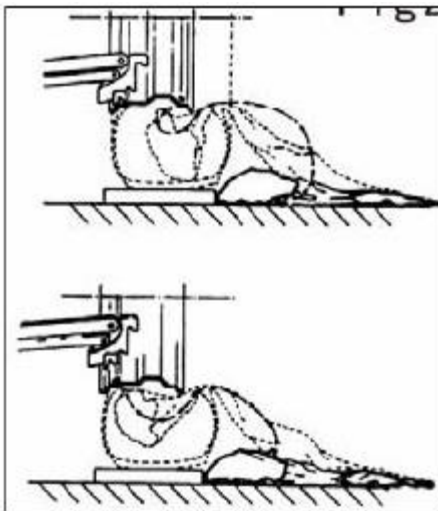

Мал. 21

- 15) Просуньте вентиль крізь отвір та зафіксуйте його за допомогою його фіксуючого кільця.
- 16) Вставте внутрішню камеру в центральне поглиблення обода
(Примітка: для полегшення даної процедури повертайте затискний патрон за годинниковою стрілкою).
- 17) Поверніть затискний патрон так, щоб вентиль опинився у нижньому положенні на 6 годин. Трохи накачайте камеру (доки не розрівняються складки на ній), щоб її не прищемило під час монтажу другого борту шини.
Приєднайте до вентиля подовжувач і після цього зніміть замикаюче кільце.



Примітка: ціль цієї процедури - не допустити виривання вентиля під час монтажу другого борту шини.

- 18) Знову підніміть колесо і прикріпіть затискач ззовні другого борту шини приблизно 20 см вправо від вентиля.
- 19) Повертайте затискний патрон за годинниковою стрілкою так, щоб затискач опинився у положенні на 9 годин.
- 20) Перемістіть важіль робочого інструменту (14, рис. D) у робоче положення.
- 21) Просувайте робочий інструмент вперед доти, поки червона контрольна точка не зрівняється із зовнішньою кромкою обода на відстані приблизно 5 мм від неї.
- 22) Продовжуйте обертати затискний патрон доти, доки шина не буде повністю встановлена на обід колеса.
- 23) Зніміть затискач. Звільніть гакоподібний інструмент, повернувши затискний патрон проти годинникової стрілки та пересуваючи інструмент назвні.
- 24) Перемістіть важіль робочого інструменту на неробоче становище.
- 25) Розташуйте платформу прямо під колесом і опустіть затискний патрон так, щоб колесо опинилося на платформі.
- 26) коли колесо опиниться на платформі, переконайтеся, що вентиль правильно відцентрований стосовно його отвору. Якщо ні, злегка поверніть затискний патрон, щоб відрегулювати положення вентиля. зафіксуйте вентиль замикаючим кільцем і зніміть подовжувач.
- 27) Повністю зведіть кулачки затискного патрона. Підтримуйте колесо, щоб запобігти його падінню.

- 28) Посуньте платформу так, щоб зняти колесо з затискного патрона.

3.4 РОБОТА З КОЛІСАМИ З РОЗ'ЄМНИМ ОБОДОМ

3.4.1 ДЕМОНТАЖ

- 1) Закріпіть колесо на затискному патроні, як це було описано вище і переконайтеся, що з нього спущено повітря
- 2) Опустіть важіль робочого інструменту в його робоче положення, переконайтеся, що він зафіксований у цьому положенні своїм затискачем.
- 3) Встановіть диск віджимання борту врівень з ободом колеса (як показано на Мал. 22)

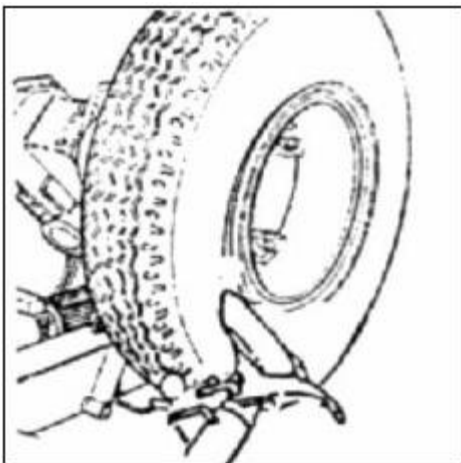

Мал. 22

- 4) Провертайте колесо і одночасно короткими рухами просувайте вперед диск віджимання борту, дотримуючись контуру обода колеса, доки перший борт не буде повністю відірваний від обода.



Примітка: під час проведення цієї процедури наносите мастило на борт шини та обід

УВАГА: Якщо в шині встановлена камера, працюйте дуже обережно і будьте негайно готові зупинити диск, як тільки борт шини буде відірваний від обода, щоб не пошкодити вентиль і камеру

- 5) Повторіть цю процедуру, але цього разу перемістивши диск до розрізного кільця, після закінчення процедури запірне кільце не буде звільнено. Зніміть його за допомогою монтування або диска віджимання борту. **Мал.23.**

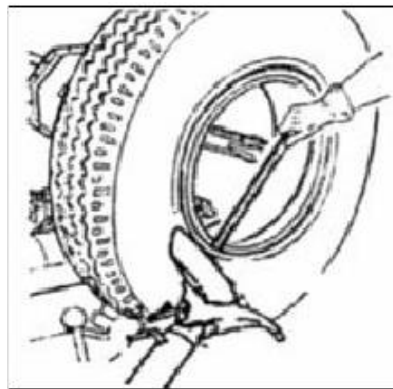

Мал. 23

- 6) Відведіть важіль робочого інструменту (9) від краю обода. Звільніть затискач і перемістіть важіль у його неробоче положення. Перемістіть важіль робочого інструменту до внутрішньої сторони колеса
- 7) Провертайте колесо і водночас просувайте вперед диск віджимання борту, слідуючи контуру обода колеса до тих пір, поки другий борт не буде повністю відірваний від обода. (Примітка: під час проведення цієї процедури наносите мастило на борт шини та обід)
- 8) Продовжуйте просувати диск вперед доти, доки приблизно половина шини не буде демонтована з обода

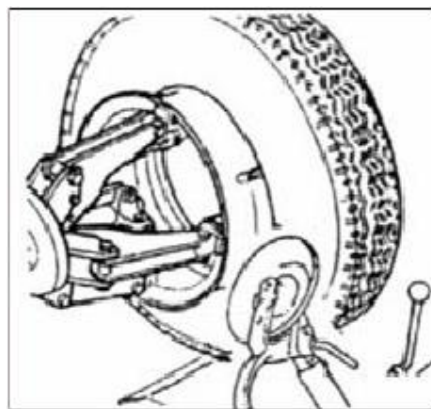

Мал. 24

- 9) Перемістіть важіль робочого інструменту у неробоче положення. Посуньте платформу прямо під колесо. Опустіть затискний патрон так, щоб колесо опинилося на платформі.
- 10) Перемістіть платформу назовні так, щоб шина повністю зійшла з обода. Слідкуйте за вентиляем!

3.4.2 МОНТАЖ

- 1) Перемістіть важіль робочого інструменту в неробоче становище. Якщо диск був знятий із затискного патрона, встановіть його знову, як було описано вище у розділі "ФІКСАЦІЯ КОЛІСА"
- 2) Нанесіть рекомендовану виробником шин мастило на обидва борти та обід.
- 3) Розташуйте платформу так, щоб можна було встановити на неї шину. **Примітка:**Якщо шина з камерою, розташуйте обід так, щоб отвір для вентиля знаходився в нижньому положенні на 6 годин.

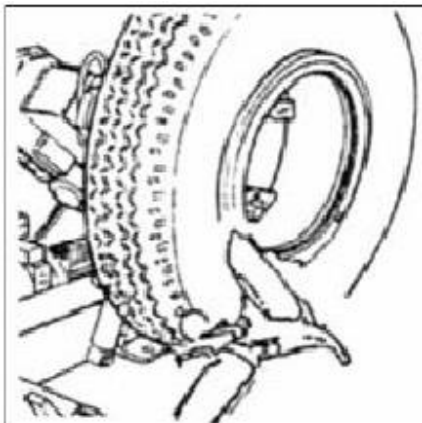

Мал. 25

- 4) Перемістіть важіль робочого інструменту до зовні колеса і опустіть його в робоче положення.
Примітка:Якщо шина недостатньо добре встала на обід, переміщуйте затискний патрон доти, доки борт шини не виявиться навпроти диска віддиму борту. Переміщуйте диск вперед (при затискному патроні, що обертається) до тих пір, поки шина остаточно не стане на обід.
- 5) Встановіть на обід розрізне кільце, а потім вставте фіксуюче кільце за допомогою диска, як показано на рис.25
- 6) Перемістіть важіль робочого інструменту в неробоче положення і одночасно зведіть разом важелі затискного патрона. Підтримуйте колесо, щоб воно не впало. Посуньте платформу, щоб звільнити колесо від затискного патрона

4. ТЕХОБСЛУГОВУВАННЯ



Обслуговування виконується лише кваліфікованим персоналом.

- 1) Регулярне техобслуговування відповідно до інструкцій є необхідною умовою для довгострокового та коректного функціонування шиномонтажного станду

Недотримання регулярного технічного обслуговування може вплинути на роботу станду та термін експлуатації, створити ризики для операторів, техніки та третіх осіб.

Перш ніж приступити до ремонту або технічного обслуговування, відключіть джерело живлення.

Пошкоджені деталі можуть бути замінені кваліфікованим персоналом.

Періодично змащуйте мастилом такі деталі, після того як їх очистите та обробите антикорозійним покриттям:

- напрямну каретки
- горизонтальний стрижень кронштейна
- Вертикальний масляний бак опорного важеля.
- Обертювий стрижень опорного важеля змащується олією влітку і трансмісійною олією взимку.
- Використовуйте щуп, щоб перевіряти рівень олії в гідравлічному баку (див. **Мал.26**), а також якість олії.
Якщо кількість олії недостатня, додайте **30#** гідравлічної олії.
Додайте щокварталу **320#** трансмісійного масла в трансмісійний бак, рівень масла має бути вищим, ніж наполовину віконця.
- Перевірте натяг приводного ремня. Якщо потрібне регулювання, зніміть пластиковий захист і за допомогою регулюючого гвинта відрегулюйте ремінь.

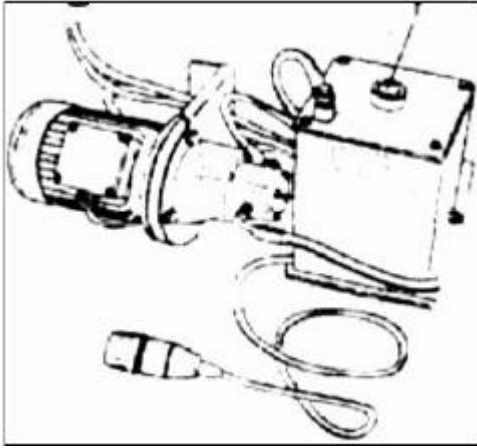

Мал. 26

При тривалому періоді невикористання станду (3-4 місяці) необхідно зробити наступне:

1) зведіть разом важелі затискного патрона, опустіть важіль із затискним патроном, опустіть важіль робочого інструменту у робоче положення

2) від'єднайте стенд від усіх джерел живлення

3) нанесіть консистентне мастило на всі деталі, які можуть бути пошкоджені через пересихання:

- затискний патрон
- направляючу важеля робочого інструменту
- напрямні каретки
- Робочий інструмент

4) злийте масло з бачків системи мастила та гідравлічної системи, оберніть стенд плівкою, щоб уникнути проникнення пилу на внутрішні робочі органи станду.

При відновленні експлуатації станда після тривалого зберігання необхідно зробити наступне:

- залити олію в резервуари
- відновити з'єднання електроживлення

ДОДАТОК

ЕЛЕКТРИЧНА СХЕМА

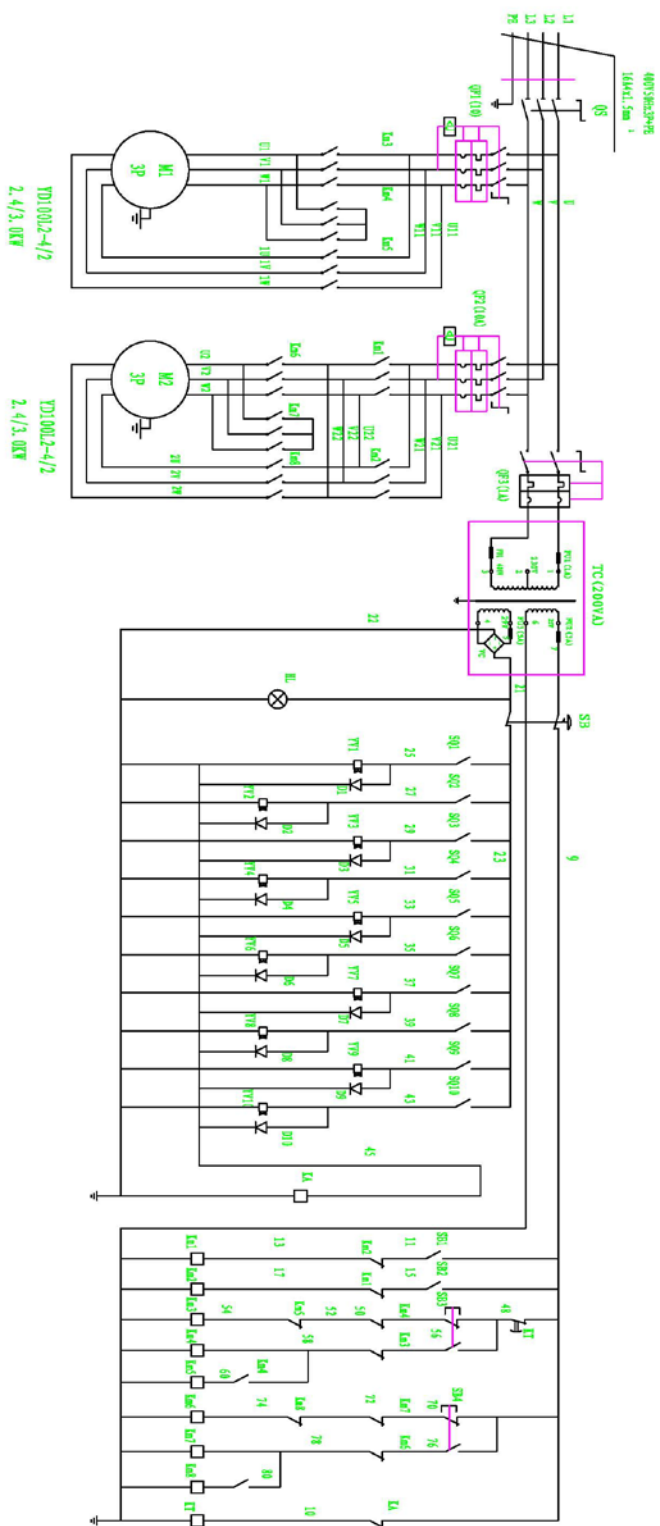

ГІДРАВЛІЧНА СХЕМА

