

ШИНОМОНТАЖНЫЙ СТЕНД ДЛЯ КОЛЕС ГРУЗОВОГО АВТОТРАНСПОРТА

Инструкция по установке, управлению и обслуживанию.

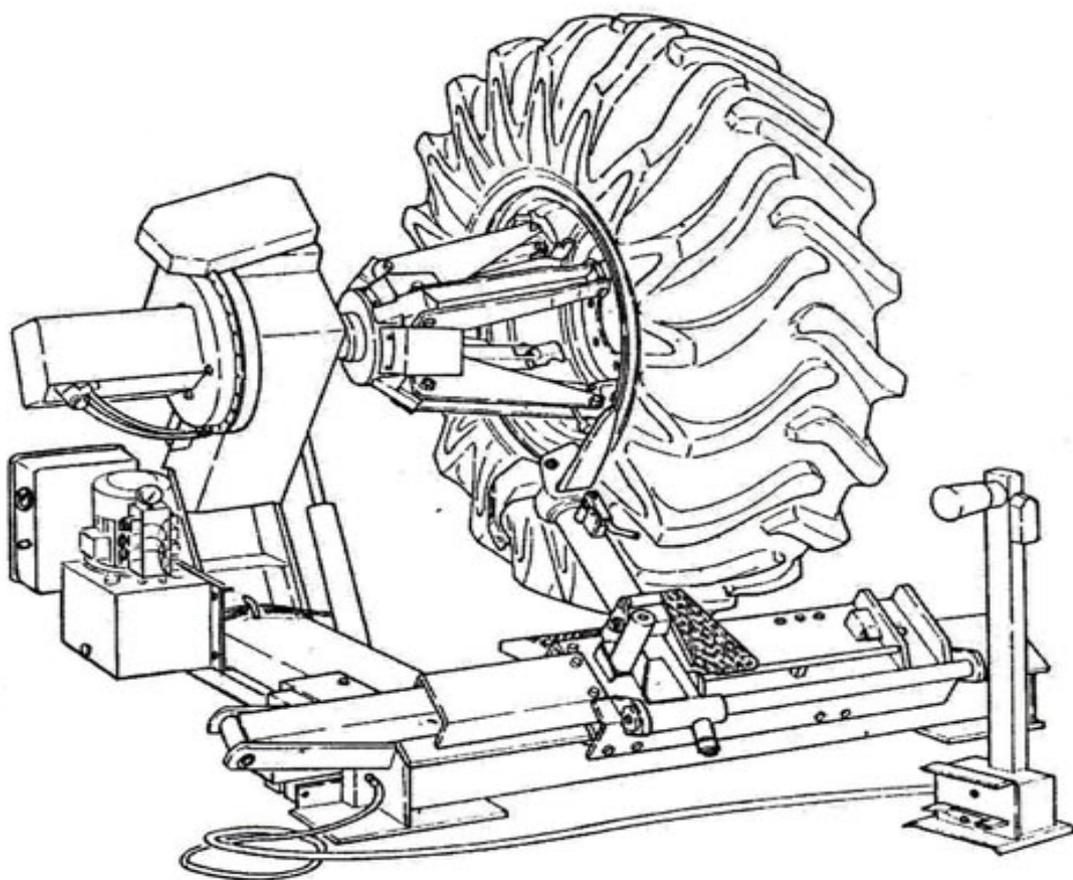

Необходимо внимательно ознакомиться с инструкцией перед началом работ с целью предупреждения случаев поломки и травмирования.

CE

МОДЕЛЬ: WK8970c

Благодарим Вас за покупку нашего продукта.
Просим внимательно изучить инструкцию прежде, чем приступить
к работе с шиномонтажным станком,
а также обращаться к инструкции в дальнейшем.

- Инструкция разработана для модели: НС8970
Для обеспечения целостности и безопасности конструкции шиномонтажного станка,
внимательно изучите Инструкцию.
- В целях соблюдения техники безопасности, убедитесь, что Инструкция
получена конечным потребителем.
- Не используйте шиномонтажный станок в потенциально взрывоопасных местах.

Ни одна из частей данного издания не может перепечатываться
без разрешения.

ОГЛАВЛЕНИЕ

1. ВВЕДЕНИЕ	1
1.1 СФЕРА ПРИМЕНЕНИЯ	1
1.2 ТРАНСПОРТИРОВКА, УПАКОВКА И ХРАНЕНИЕ	1
1.3 ТЕХНИЧЕСКИЕ ХАРАКТЕРИСТИКИ	1
1.4 КОНСТРУКЦИЯ	1
2. УСТАНОВКА И НАЛАДКА	2
2.1 РАСПАКОВКА	2
2.2 УСТАНОВКА	2
2.3 НАЛАДКА	4
3. ЭКСПЛУАТАЦИЯ	5
3.1 ФИКСАЦИЯ ОБОДА	5
3.2 РАБОТА С БЕСКАМЕРНЫМИ ШИНАМИ	5
3.3 РАБОТА С КОЛЕСАМИ С КАМЕРАМИ	8
3.4 РАБОТА С КОЛЕСАМИ С РАЗЪЕМНЫМИ КОЛЬЦАМИ	11
4. ТЕХОБСЛУЖИВАНИЕ	12
ПРИЛОЖЕНИЕ	14
ГИДРАВЛИЧЕСКАЯ СХЕМА	14
МОНТАЖНАЯ СХЕМА	15

1. ВВЕДЕНИЕ

1.1 СФЕРА ИСПОЛЬЗОВАНИЯ

Данный стенд специально разработан для демонтажа и установки шин на и с обода колес грузового автотранспорта



Примечание: *стенд должен использоваться по назначению, предусмотренному его Производителем. Запрещается использование в каких-либо иных целях*

Гарантия производителя не распространяется на повреждения, вызванные неправильным

использованием станка или использованием не по назначению.

К работе со стендом допускается только квалифицированный, опытный персонал.

.Несанкционированная замена частей стенда и не соблюдение инструкции может привести к поломке стенда.

1.2 ТРАНСПОРТИРОВКА, УПАКОВКА И ХРАНЕНИЕ.

Стенд должен транспортироваться в заводской упаковке и размещаться согласно указаниям на упаковочном контейнере.

Автопогрузчик должен иметь достаточную мощность.

Расположение захватов – как показано на рис. 1



Рис. 1

Откройте и удалите упаковку, чтобы удостовериться, что стенд не был поврежден во время транспортировки.

Распакуйте стандартные запчасти и утилизируйте упаковку надлежащим образом.

Будьте осторожны, чтобы не повредить при распаковке

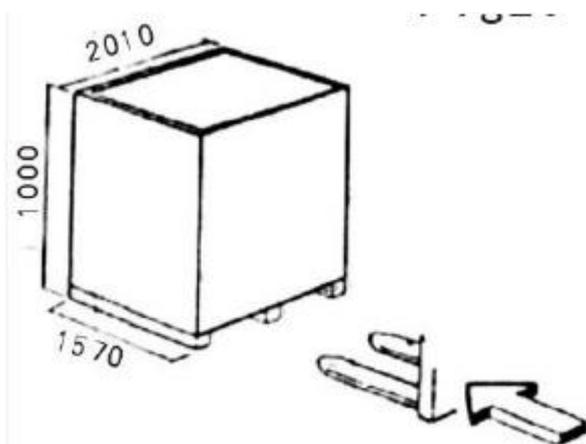
Контрольный Пульт.

Если стенд нуждается во временном хранилище, вам следует соблюдать следующие параметры:

Мах. влажность: 95%

Температура: -5°C~+60°C

1.3 ТЕХНИЧЕСКИЕ ХАРАКТЕРИСТИКИ

Макс. диаметр колеса, дюйм	90
Макс. ширина колеса, мм	1100
Сила отжимного устройства, кг	2700
Макс. вес колеса, кг	1500
Диапазон захвата, дюйм	14-56
Напряжение питания, В	380
Давление воздуха, бар	130-150
Вес, кг	1152
Д/Ш/В, мм.	2240/1640/920

1.4 КОНСТРУКЦИЯ



РИС. 2

- 1) Выключатель электропитания
- 2) Рычаг самоцентрирующегося патрона
- 3) Зажимной самоцентрирующийся патрон
- 4) Опорная платформа для колеса
- 5) Джойстик
- 6) Переключатель зажимного устройства
- 7) Управление вращением колеса: по и против часовой стрелки
- 8) Каретка
- 9) Рычаг рабочего инструмента
- 10) Запорный стержень рычага рабочего инструмента
- 11) Пружина
- 12) Отжимной диск
- 13) Крюкообразный инструмент
- 14) Рукоятка управления отжимным диском и крюкообразным инструментом

2. УСТАНОВКА И НАЛАДКА

2.1 РАСПАКОВКА

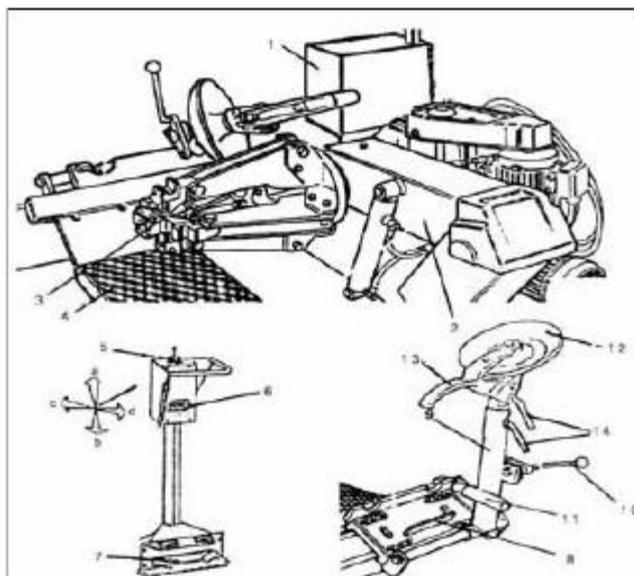
После распаковки убедитесь, что шиномонтажный стенд не был поврежден во время транспортировки. Распакуйте стандартные и вспомогательные аксессуары.

Элементы упаковки должны храниться в безопасном месте, недоступном для детей, поскольку являются потенциально опасными.

Распаковывайте стенд, используя соответствующие инструменты. Во время распаковки следите за тем, чтобы не повредить пульт управления, который не закреплен.



Примечание: рабочие должны распаковывать оборудование в рабочих перчатках во избежание травм

2.2 УСТАНОВКА

2.2.1 МЕСТО УСТАНОВКИ

Выберите место для установки стенда с учетом текущих требований техники безопасности. Шиномонтажный стенд должен быть подсоединен к электрической сети.

Рекомендуется устанавливать стенд в месте, где такое подключение возможно.

Далее, место установки должно позволять использовать стенд и все его компоненты без ограничений. (Рис. 3) Если стенд устанавливается вне помещения, следует предусмотреть навес - укрытие от дождя.



Рис. 3



Запрещено использовать стенд вне помещения.

Фундамент под установку показан на **Рис. 4**. Пол должен быть ровным и рама стенда должна быть закреплена анкерными болтами.

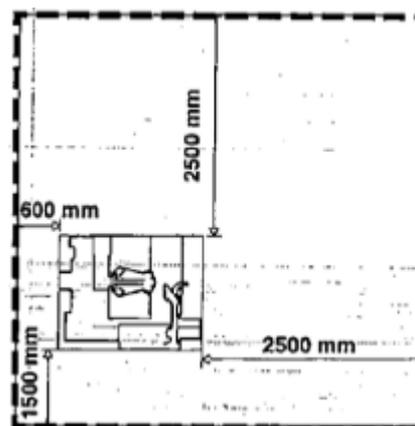
Если угол наклона пола более чем 2.5%, нужно установить некоторое количество клиньев и подставок, чтобы сбалансировать стенд.



Рис. 4



Примечание: Если вес монтируемых колес превышает 1000 кг, стенд должен быть закреплён анкерными болтами.

2.2.2 ПОДСОЕДИНЕНИЕ К ЭЛЕКТРОСЕТИ

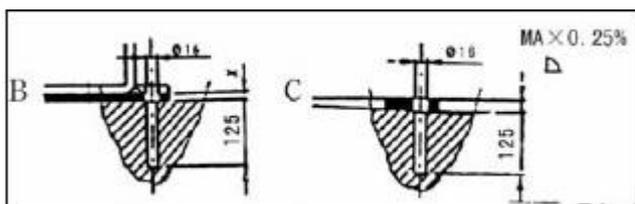
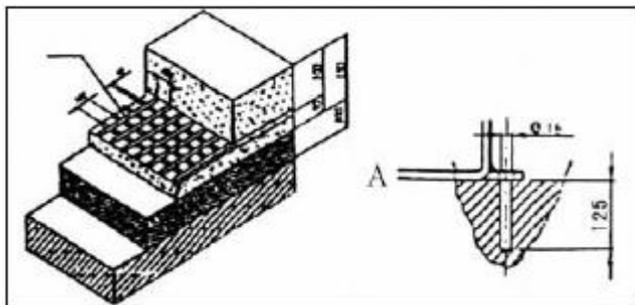

Примечание:

Все работы с электрической системой должны проводиться специально обученным персоналом.

- ◆ Место установки должно иметь заземление, и подключаться согласно установкам на стенде.
- ◆ источник электропитания должен быть оснащен автоматическим предохранителем на 30А

- ◆ Подключите питание к шиномонтажному стенду, включите и проверьте мотор.
- ◆ Направление тока должно соответствовать стрелкам на двигателе (см **Рис. 5**). Если направление обратное, специализированный персонал должен поменять фазы.



Рис. 5



Если мотор вращается в обратном направлении, он может сгореть.

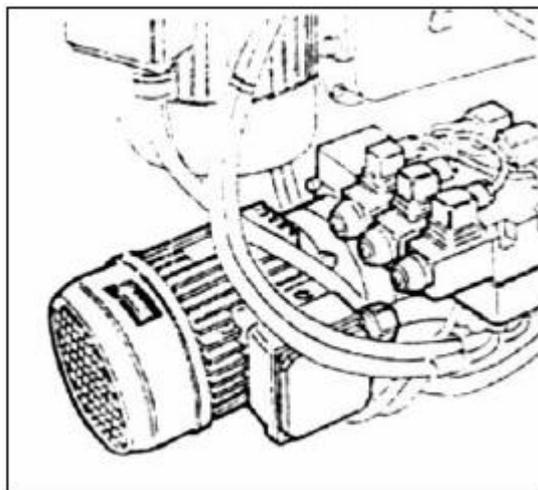

Примечание: И мотор, и гидравлическая помпа снабжены защитой от перегрузок. (Рис. 6).



рис. 6

2.3 НАЛАДКА

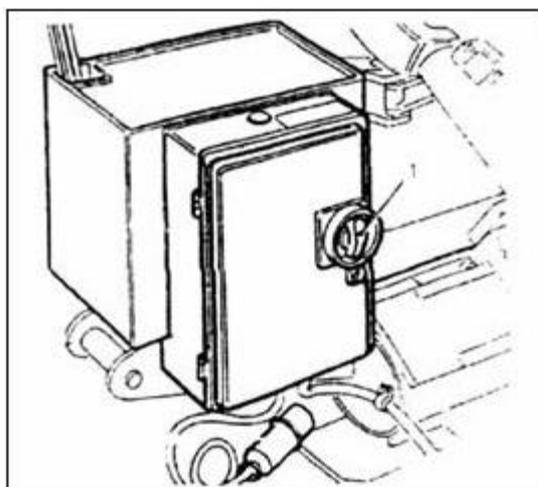

Примечание:

Прежде чем приступить к работе на шиномонтажном стенде, следует провести тестовый запуск, чтобы убедиться, что установка проведена правильно и стенд работает нормально.

Во время следующих операций следует передвинуть рычаг рабочего инструмента (9) в нерабочее положение.

Для совершения теста установите рычаг рабочего инструмента (9) в нерабочее положение. Толкните запорный стержень рычага рабочего инструмента (10), чтобы отомкнуть рычаг (9), вытяните его и установите в нерабочее положение.

Включите электропитание (1). Двигатель начнет работать.

Нажмите вниз педаль (7). Нажмите левую педаль, зажимной патрон начнет вращение против часовой стрелки. Нажмите правую педаль, зажимной патрон начнет вращение по часовой стрелке.

Управление при помощи джойстика (5): Переведите его в положение a или b, рычаг зажимного патрона (2) будет подниматься или опускаться. Если перевести джойстик в положение c или d, каретка будет двигаться влево или вправо. Если поднять переключатель зажимного устройства (6) вверх, зажимной патрон автоматически откроется и если опустить переключатель переключатель зажимного устройства (6) вниз, зажимной патрон автоматически закроется.



Перемещение рычага зажимного патрона и сам зажимной патрон могут стать причиной травм персонала.

Поэтому не следует находиться в зоне движения данных механизмов.



Рис. 7

3. ЭКСПЛУАТАЦИЯ

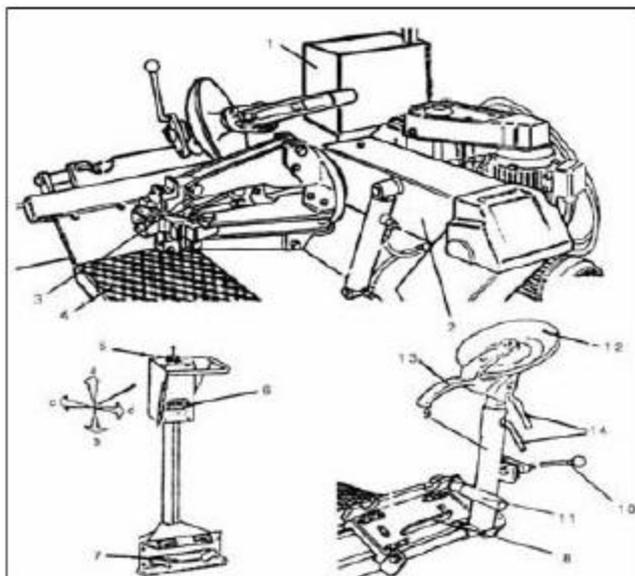

ПРИМЕЧАНИЕ:

- **Несоблюдение инструкции и предостережений может привести к серьезным травмам оператора или третьих лиц. Не приступайте к работе прежде, чем не изучите инструкцию.**
- **Все операторы должны быть подготовлены надлежащим образом прежде, чем приступить к работе.**
- **Посторонние не должны находиться в зоне действия шиномонтажного стенда.**
- **Никогда не оставляйте какие-либо предметы на шиномонтажном стенде, так как они могут стать причиной травм во время работы стенда.**
- **Запрещено модифицировать и изменять шиномонтажный стенд без предварительного согласования с производителем.**
- **Во время работы следует прятать длинные волосы, не следует надевать широкую одежду, галстуки, цепочки, кольца, часы, так как они могут попасть под движущиеся механизмы стенда.**
- **В случае опасности стенд следует отключить:**
 - ◆ Вынуть вилку силового кабеля из розетки.
 - ◆ Повернуть выключатель электропитания в позицию “0”.

3.1 ФИКСАЦИЯ ДИСКА

Настоящий стенд предназначен для фиксации дисков, чей диаметр внутреннего отверстия составляет 120mm- 700mm (14”-26”). Методика и положение фиксации для разных типов ободов различны: (см *Рис. 8*).

Поместите колесо вертикально на опорную платформу. Поднимите немного вверх колесо с помощью управляющей рукоятки и передвиньте переключатель зажима, чтобы зажать колесо и обод и поднять их на достаточную высоту для работы.



Рис. 8



Для тяжелых колес большого диаметра следует предусмотреть соответствующий подъемный механизм во избежание травм оператора.

3.2 РАБОТА С БЕСКАМЕРНЫМИ КОЛЕСАМИ

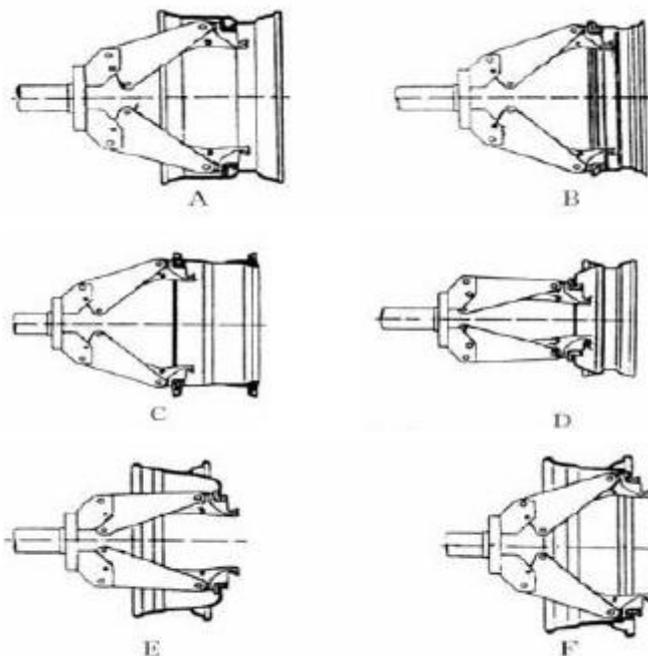
3.2.1 ОТЖИМ БОРТА

Используйте отжимной диск для отжима бортов колес.

- 1) Колесо должно быть надежно зафиксировано и воздух спущен.
- 2) Во время работы отрегулируйте рычаг зажимного патрона (9). Используйте подходящие инструменты и зафиксируйте каретку фиксатором рычага зажимного патрона (10)



Примечание: Всегда проверяйте надежность фиксации каретки (8) фиксатором (10)

- 3) используйте джойстик (5), чтобы обеспечить надежное примыкание отжимного диска (12) к ободу колеса. (см *Рис. 9*).



Рис. 9

- 4) Вращайте колесо и одновременно продвигайте отжимной диск (12) вперед.
- 5) Продолжайте продвижение вперед, пока обод колеса не отделится от покрышки. Для удобства операции следует нанести смазку на обод, чтобы избежать повреждения колеса или обода.

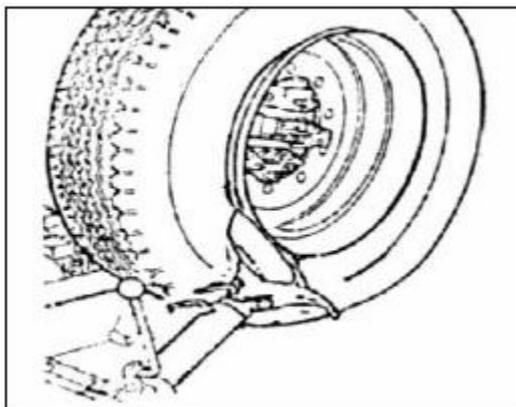

Обратите особое внимание! Избегайте попадания пальцев между колесом и инструментом. При работе с наружной частью обода, вращайте по часовой стрелке, а с внутренней - против часовой стрелки.

- 6) Отведите отжимной диск (12) от обода колеса, дезактивируйте фиксатор (10), переведите рабочий инструмент в не рабочее положение, переместите отжимной диск (12) ко внутренней стороне диска.
- 7) Повторите вышеописанные операции, чтобы отжать второй борт шины. (Рис.10)



Рис. 10

3.2.2 ДЕМОНТАЖ

- 1) Переведите рычаг рабочего инструмента (9) в нерабочее положение, чтобы переместить его ко внутренней стороне колеса. Зафиксируйте крюкообразный инструмент так, чтобы он был направлен на шину. Или разблокируйте рукоятку положения рабочих инструментов (14). Поверните рабочий инструмент на 180° и опустите вниз и зафиксируйте каретку.
- 2) С помощью джойстика отрегулируйте положение крюкообразного инструмента (13) между покрышкой и ободом и вставьте так, чтобы зацепить колесо на крюке .
- 3) Передвиньте вниз обод колеса, но так, чтобы избежать отделение рабочего инструмента от обода колеса.
- 4) Передвиньте крюкообразный инструмент к внешнему краю диска.
- 5) Вставьте монтировку между ободом колеса и покрышкой у основания крюкообразного инструмента.
- 6) Нажмите на лом и опускайте колесо, пока расстояние между ободом колеса и крюкообразным инструментом не достигнет 5мм (см Рис. 11).
- 7) Вращайте колесо против часовой стрелки, пока край покрышки полностью не отделится от обода колеса. (см Рис. 12)

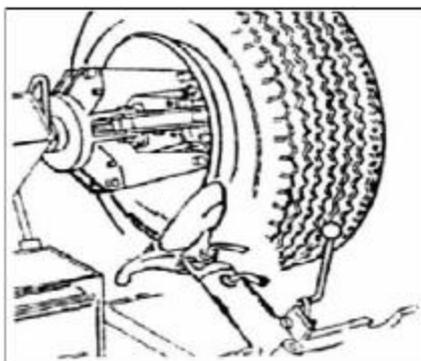

Рис. 11



Рис. 12

8) Поместите опорный рычаг внутрь крышки и добейтесь плотного прилегания отжимного диска к ободу колеса. Вращайте колесо против часовой стрелки, чтобы полностью отделить внутренний обод от колеса и демонтировать колесо. (см **Рис. 13**)

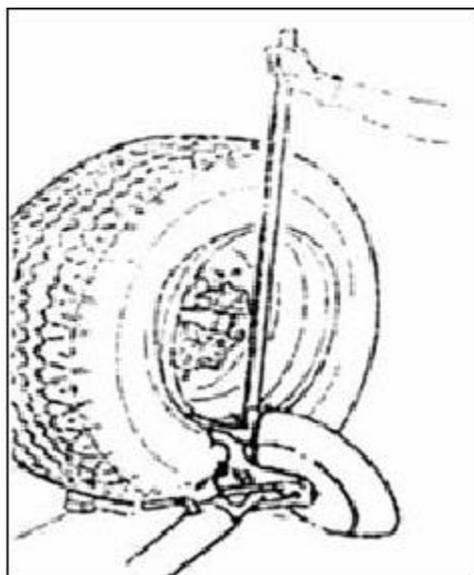

Рис. 13

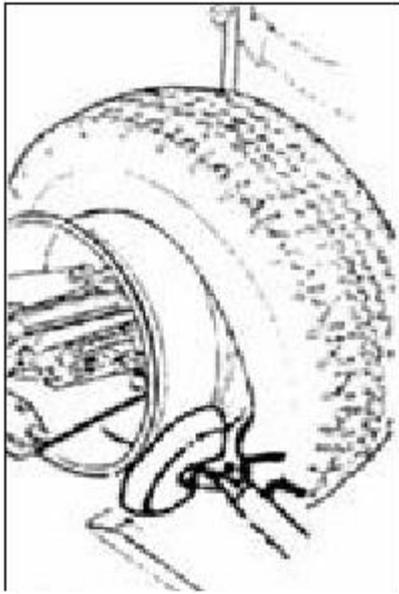
3.2.3 МОНТАЖ

- 1) Зафиксируйте диск на отжимном патроне.
- 2) Распылите смазку на обод колеса и на обе стороны крышки.
- 3) Установите зажим на внешнюю кромку обода в его верхней точке .

(См **Рис. 14**)

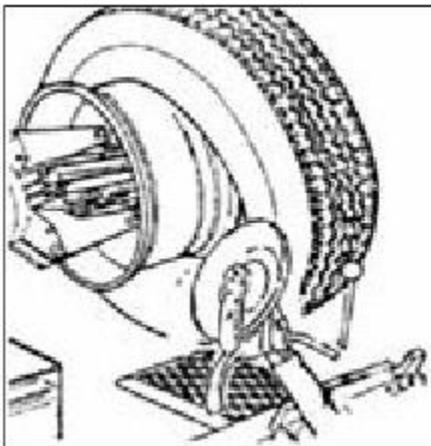

Рис. 14

- 4) Поместите шину на платформу и опустите зажимной патрон (убедитесь, что зажим находится в верхней точке обода).
- 5) Поднимите обод с зацепленной на нем шиной и поверните его против часовой стрелки приблизительно на 15-20 см. Шина будет располагаться под наклоном по отношению обода колеса
- 6) Установите диск отжима борта возле второго борта шины и вращайте зажимной патрон до тех пор, пока зажим не окажется в своей нижней точке (на 6 часов).
- 7) Отведите диск отжима борта от колеса
- 8) Снимите зажим и закрепите его в положении 6 часов снаружи другого борта шины
Поверните зажимной патрон по часовой стрелке на 90°, когда зажим окажется в положении на 9 часов.
Перемещайте диск по направлению к борту шины до тех пор, пока он не окажется приблизительно на 1-2 см внутри кромки обода.

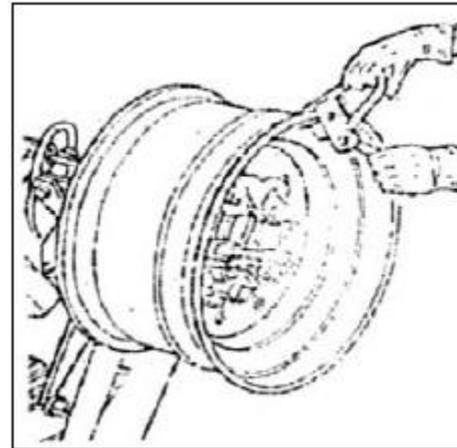

Рис. 15

- 9) Начиная вращать зажимной патрон по часовой стрелке, убедитесь, что после поворота на 90° второй борт начнет соскальзывать в центральное углубление обода.
- 10) После окончательной установки борта шины отведите инструмент от колеса и переведите его в нерабочее положение и снимите зажим.

- 11) Полностью сведите вместе кулачки зажимного патрона. Поддерживайте колесо, предотвращая его падение.

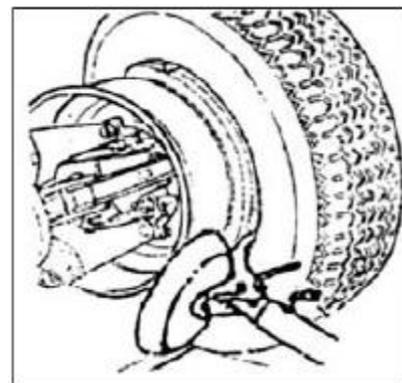

Рис. 16

- 12) Переместите платформу так, чтобы снять колесо с зажимного патрона

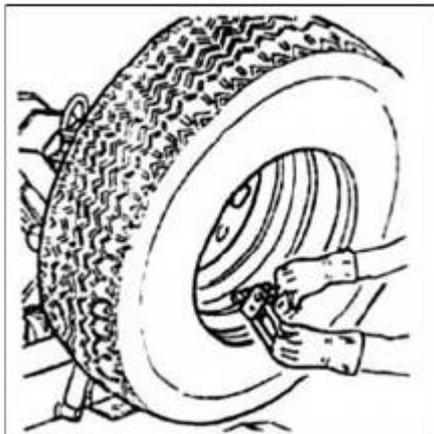

Данная операция может быть очень опасной. Выполняйте ее вручную только, если уверены, что сможете удержать колесо в вертикальном положении. Тяжелые (свыше 110 кг) или слишком большие колеса (диаметром свыше 130 см) никогда не поднимайте без специальных подъемных приспособлений.

3.3 РАБОТА С КОЛЕСАМИ С КАМЕРАМИ.



Спуская воздух из шины, отвинтите втулку, которая фиксирует вентиль, чтобы вентиль не был преградой при отжиме борта.

3.3.1 ОТЖИМ БОРТА

Выполните все этапы отжима борта, описанные выше в разделе о бескамерных шинах.

Однако, работая с шинами с камерами внутри, остановите диск отжима борта как только борт шины будет освобожден, чтобы не повредить вентиль.

3.3.2 ДЕМОНТАЖ

- 1) Установите рычаг рабочего инструмента (9) в нерабочее положение. Передвиньте его к наружной стороне колеса и вновь зафиксируйте в рабочем положении.
- 2) Проворачивайте колесо и одновременно продвигайте вперед крюкообразную головку инструмента (13), вставляя ее между ободом и бортом шины до тех пор, пока она не зацепит борт.
- 3) Отодвиньте обод на 4-5 см от инструмента, обращая внимание на то, чтобы крюк не соскочил с борта.
- 4) Перемещайте крюк наружу до тех пор, пока красная контрольная точка не окажется за пределами наружной кромки обода.
- 5) Вставьте монтировку (см. рис. P) между ободом и бортом шины справа от инструмента.



Рис. 17

- 6) Нажимайте на монтировку и опустите колесо для того, чтобы отвести кромку обода приблизительно на 5 мм от крюкообразной головки инструмента.
- 7) Проворачивайте колесо против часовой стрелки, нажимая на монтировку до тех пор, пока борт полностью не сойдет с обода
- 8) Переместите рычаг рабочего инструмента в нерабочее положение. Опустите зажимной патрон так, чтобы колесо уперлось в платформу. Сдвинув немного платформу по направлению к наружной стороне колеса, вы слегка раскроете шину, тем самым создав достаточное пространство для изъятия внутренней камеры.
- 9) Выньте внутреннюю камеру и вновь поднимите колесо.

- 10) Передвиньте рычаг рабочего инструмента ко внутренней стороне шины, поверните инструмент на 180° и опустите рычаг в его рабочее положение. Вставьте его между ободом и бортом шины и передвигайте до тех пор, пока борт шины не окажется у кромки обода (лучше делать это при вращающемся колесе)
- 11) Отодвиньте обод приблизительно на 4-5 см от инструмента, обращая внимание на то, чтобы крюк не отошел от обода.
- 12) Передвиньте крюкообразную головку инструмента так, чтобы красная контрольная точка находилась приблизительно на 3 см внутри обода.
- 13) Вставьте монтировку между ободом и бортом шины справа от инструмента (см *Рис.18*)
- 2) Нанесите рекомендованную производителем шин смазку на оба борта шины и обод.
- 3) Установите зажим на внешнюю кромку обода в его верхней точке (см *Рис. 19*)



Рис. 18

- 14) Нажмите на монтировку и опустите колесо, чтобы кромка обода находилась приблизительно в 5 см от крюка. Вращайте колесо против часовой стрелки, надавливая на монтировку до тех пор, пока борт шины полностью не сойдет с обода

3.3.3 МОНТАЖ

- 1) Если обод был снят с зажимного патрона, снова зафиксируйте его на патроне так, как это описано в разделе "ФИКСАЦИЯ КОЛЕСА"

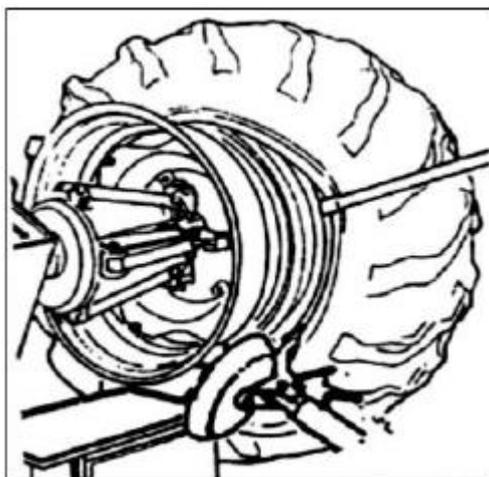

Рис. 19



Убедитесь, что зажим прочно зафиксирован на ободе

- 4) Поместите шину на платформу и опустите зажимной патрон (убедитесь, что зажим находится в верхней точке обода), чтобы зацепить первый борт на зажим.
- 5) Поднимите обод с зацепленной на нем шиной и поверните его против часовой стрелки приблизительно на 15-20 см. Шина будет располагаться под наклоном по отношению обода колеса
- 6) Переместите рычаг рабочего инструмента в его нерабочее положение. Передвиньте его ко внутренней стороне колеса и вновь зафиксируйте его в рабочем положении
- 7) Убедитесь, что крюк находится со стороны колеса. В противном случае, нажмите рычаг (15, рис.D) и поверните его на 180°.
- 8) Передвигайте его вперед до тех пор, пока красная контрольная точка не поравняется с наружной кромкой обода на расстоянии приблизительно 5 мм от нее
- 9) Переместитесь к наружной стороне колеса и визуально проверьте правильность положения крюка. При необходимости отрегулируйте его. Затем проворачивайте зажимной патрон по часовой стрелке до тех пор, пока зажим не окажется в нижнем положении на 6 часов. Первый борт будет установлен на обод.
- 10) Снимите зажим.(см Рис. 20)
Отведите инструмент от шины

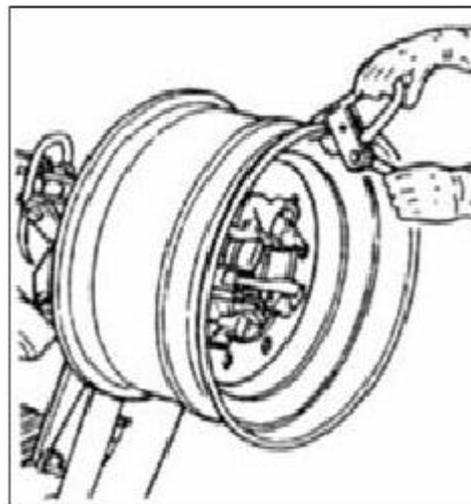

Рис. 20

- 11) Переместите рычаг инструмента в нерабочее положение. Передвиньте его к наружной стороне шины и вновь зафиксируйте в рабочем положении.
- 12) Поверните рабочий инструмент на 180° при помощи рычага
- 13) Поворачивайте зажимной патрон до тех пор, пока отверстие для вентиля не окажется в нижнем положении на 6 часов.
- 14) Передвиньте платформу (10) под колесо и опустите зажимной патрон так, чтобы шина уперлась в платформу. Сдвинув немного платформу по направлению к наружной стороне колеса, вы слегка раскроете шину, тем самым создав достаточное пространство для того, чтобы вставить внутреннюю камеру.



Примечание: отверстие для вентиля может располагаться асимметрично по отношению к центру обода. В этом случае, располагайте и вставляйте камеру так, как показано на рис. Рис. 21.

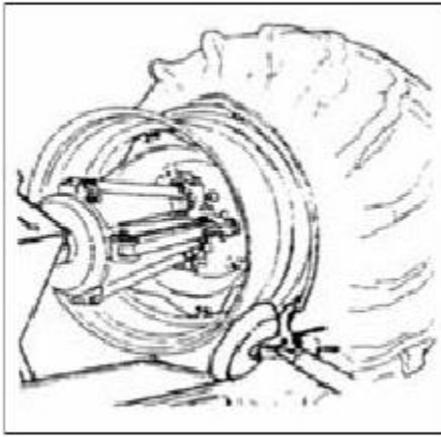

Рис. 21

- 15) Просуньте вентиль сквозь отверстие и зафиксируйте его при помощи его фиксирующего кольца.
- 16) Вставьте внутреннюю камеру в центральное углубление обода (Примечание: для облегчения данной процедуры проворачивайте зажимной патрон по часовой стрелке).
- 17) Поверните зажимной патрон так, чтобы вентиль оказался в нижнем положении на 6 часов. Немного накачайте камеру (до тех пор, пока не разравняются складки на ней), чтобы ее не прищемило во время монтажа второго борта шины. Присоедините к вентилю удлинитель и после этого снимите запирающее кольцо.

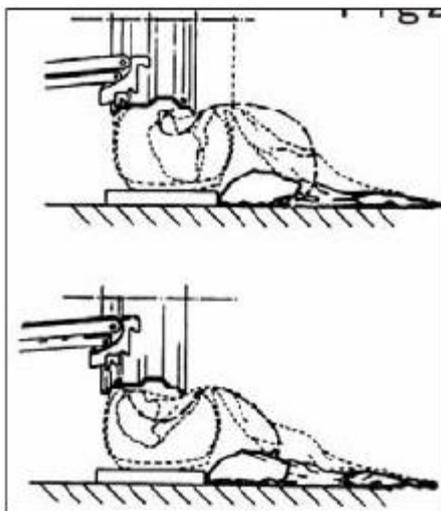

Примечание: цель этой процедуры - не допустить вырывание вентиля во время монтажа второго борта шины.

- 18) Вновь поднимите колесо и прикрепите зажим снаружи второго борта шины приблизительно в 20 см вправо от вентиля.
- 19) Поворачивайте зажимной патрон по часовой стрелке так, чтобы зажим оказался в положении на 9 часов.
- 20) Переместите рычаг рабочего инструмента (14, рис. D) в рабочее положение.
- 21) Продвигайте рабочий инструмент вперед до тех пор, пока красная контрольная точка не сравняется с наружной кромкой обода на расстоянии приблизительно 5 мм от нее.
- 22) Продолжайте вращать зажимной патрон до тех пор, пока не шина не буде полностью установлена на обод колеса.
- 23) Снимите зажим. Освободите крюкообразный инструмент, повернув зажимной патрон против часовой стрелки и передвигая инструмент наружу.
- 24) Переместите рычаг рабочего инструмента в нерабочее положение.
- 25) Расположите платформу прямо под колесом и опустите зажимной патрон так, чтобы колесо оказалось на платформе.
- 26) когда колесо окажется на платформе, убедитесь, что вентиль правильно отцентрирован по отношению к его отверстию. Если нет, слегка поверните зажимной патрон, чтобы отрегулировать положение вентиля. зафиксируйте вентиль запирающим кольцом и снимите удлинитель.
- 27) Полностью сведите кулачки зажимного патрона. Поддерживайте колесо, чтобы предотвратить его падение.

- 28) Передвиньте платформу так, чтобы снять колесо с зажимного патрона.

3.4 РАБОТА С КОЛЕСАМИ С РАЗЪЕМНЫМ ОБОДОМ

3.4.1 ДЕМОНТАЖ

- 1) Закрепите колесо на зажимном патроне, как это было описано выше и убедитесь, что из него спущен воздух
- 2) Опустите рычаг рабочего инструмента в его рабочее положение, убедитесь, что он зафиксирован в этом положении своим зажимом.
- 3) Установите диск отжима борта вровень с ободом колеса (как показано на Рис. 22)



Рис. 22

- 4) Проворачивайте колесо и одновременно короткими движениями продвигайте вперед диск отжима борта, следуя контуру обода колеса до тех пор, пока первый борт не будет полностью оторван от обода.

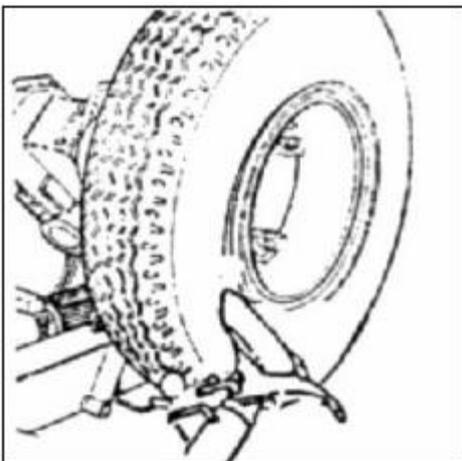

Примечание: во время проведения этой процедуры наносите смазку на борт шины и обод

ВНИМАНИЕ: Если в шине установлена камера, работайте очень осторожно и будьте немедленно готовы остановить диск, как только борт шины будет оторван от обода, чтобы не повредить вентиль и камеру

- 5) Повторите данную процедуру, но в этот раз переместив диск к разрезному кольцу, по окончании процедуры запорное кольцо не будет освобождено. Снимите его при помощи монтировки или диска отжима борта - Рис. 23.



Рис. 23

- 6) Отведите рычаг рабочего инструмента (9) от кромки обода. Освободите зажим и переместите рычаг в его нерабочее положение. Переместите рычаг рабочего инструмента к внутренней стороне колеса
- 7) Проворачивайте колесо и одновременно продвигайте вперед диск отжима борта, следуя контуру обода колеса до тех пор, пока второй борт не будет полностью оторван от обода. (Примечание: во время проведения этой процедуры наносите смазку на борт шины и обод)
- 8) Продолжайте продвигать диск вперед до тех пор, пока приблизительно половина шины не будет демонтирована с обода

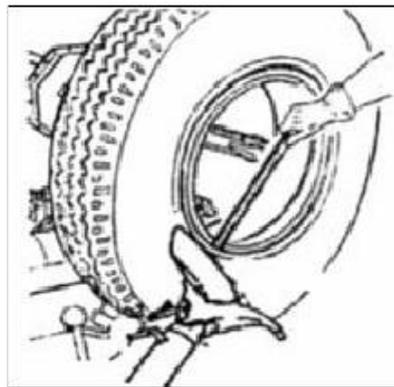

Рис. 24

- 9) Переместите рычаг рабочего инструмента в нерабочее положение. Передвиньте платформу прямо под колесо. Опустите зажимной патрон так, чтобы колесо оскзалось на платформе.
- 10) Переместите платформу наружу так, чтобы шина полностью сошла с обода. Следите за вентилем!

3.4.2 МОНТАЖ

- 1) Переместите рычаг рабочего инструмента в нерабочее положение. Если диск был снят с зажимного патрона, установите его снова, как было описано выше в разделе "ФИКСАЦИЯ КОЛЕСА"
- 2) Нанесите рекомендуемую производителем шин смазку на оба борта и обод.
- 3) Расположите платформу так, чтобы можно было установить на нее шину.
Примечание: Если шина с камерой, расположите обод так, чтобы отверстие для вентиля находилось в нижнем положении на 6 часов.

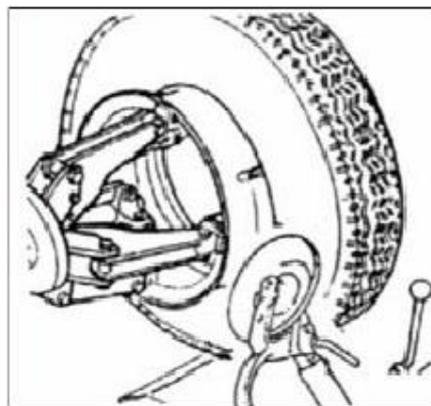

Рис. 25

- 4) Переместите рычаг рабочего инструмента к наружной стороне колеса и опустите его в рабочее положение.
Примечание: Если шина недостаточно хорошо встала на обод, перемещайте зажимной патрон до тех пор, пока борт шины не окажется напротив диска от дима борта. Перемещайте диск вперед (при вращающемся зажимном патроне) до тех пор, пока шина окончательно не станет на обод.
- 5) Установите на обод разрезное кольцо, а затем вставьте фиксирующее кольцо при помощи диска, как показано на рис.25
- 6) Переместите рычаг рабочего инструмента в нерабочее положение и, одновременно, сведите вместе рычаги зажимного патрона. Поддерживайте колесо, чтобы оно не упало. Передвиньте платформу, чтобы освободить колесо от зажимного патрона

4. ТЕХОБСЛУЖИВАНИЕ

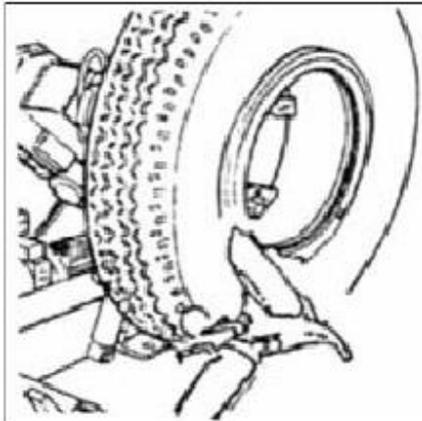

Обслуживание выполняется

только квалифицированным персоналом .

- 1) Регулярное техобслуживание в соответствии с инструкциями является необходимым условием для долгосрочного и корректного функционирования шиномонтажного стенда

Несоблюдение регулярного техобслуживания может повлиять на работу стенда и срок эксплуатации, создать риски для операторов, техники и третьих лиц.

Прежде чем приступить к ремонту или техобслуживанию, отключите источник электропитания.

Поврежденные детали всегда могут быть заменены квалифицированным персоналом.

Периодически смазывайте смазкой следующие детали, после того как их очистите и обработаете антикоррозийным покрытием:

- направляющую каретки
- горизонтальный стержень кронштейна
- Вертикальный масляный бак опорного рычага.
- Вращающийся стержень опорного рычага смазывается маслом летом и трансмиссионным маслом зимой.
- Используйте щуп, чтобы проверять уровень масла в гидравлическом баке (см **Рис.26**), а также качество масла.
Если количество масла недостаточное, добавьте **30#** гидравлического масла.
Добавляйте ежеквартально **320#** трансмиссионного масла в трансмиссионный бак, уровень масла должен быть выше, чем наполовину окошка.
- Проверьте натяжение приводного ремня. Если необходима регулировка, снимите пластиковую защиту и с помощью регулирующего винта отрегулируйте ремень.



Рис. 26

При длительном периоде неиспользования стенда (3-4 месяца) необходимо предпринять следующее:

- 1) сведите вместе рычаги зажимного патрона, опустите рычаг с зажимным патроном, опустите рычаг рабочего инструмента в рабочее положение
- 2) отсоедините стенд от всех источников питания
- 3) нанесите консистентную смазку на все детали, которые могут быть повреждены по причине пересыхания:
 - зажимной патрон
 - направляющую рычага рабочего инструмента
 - направляющие каретки
 - рабочий инструмент
- 4) слейте масло из бачков системы смазки и гидравлической системы, оберните стенд пленкой, чтобы недопустить проникновение пыли на внутренние рабочие органы стенда.

При возобновлении эксплуатации стенда после длительного периода хранения необходимо сделать следующее:

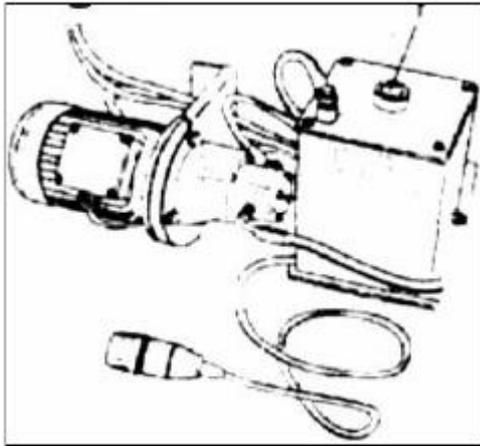
- залить масло в резервуары
- восстановить соединения электропитания

ПРИЛОЖЕНИЕ

ЭЛЕКТРИЧЕСКАЯ СХЕМА

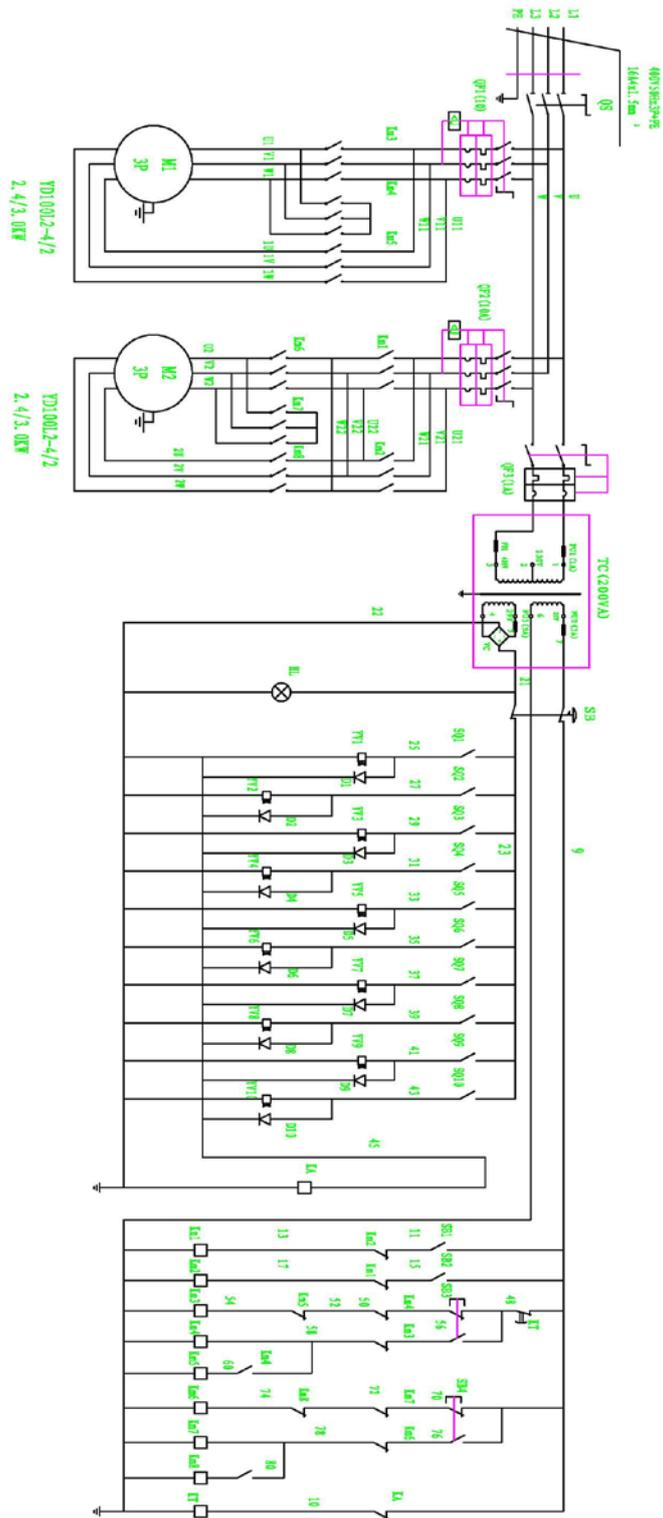

ГИДРАВЛИЧЕСКАЯ СХЕМА

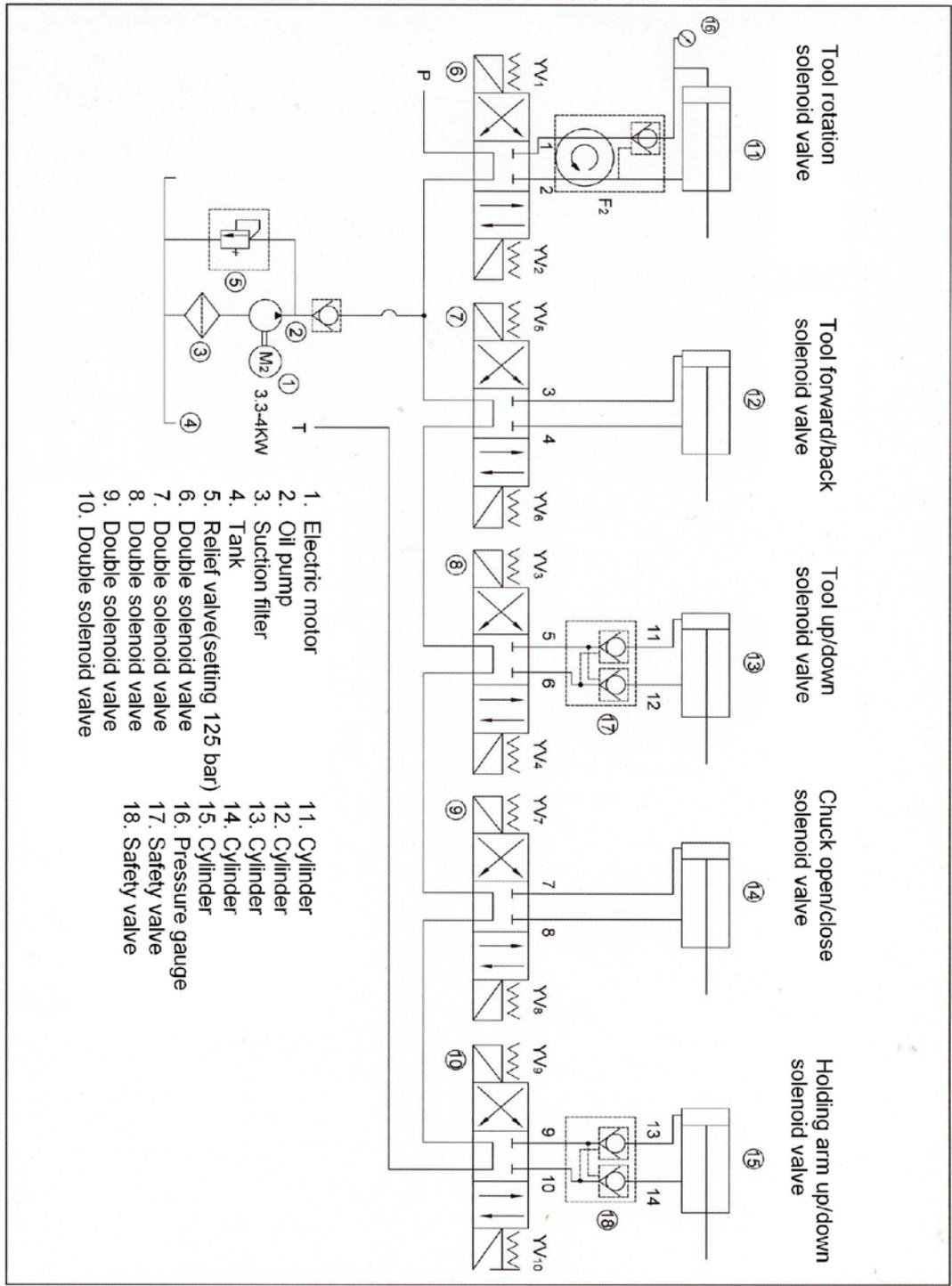

- | | |
|----------------------------------|--------------------|
| 1. Electric motor | 11. Cylinder |
| 2. Oil pump | 12. Cylinder |
| 3. Suction filter | 13. Cylinder |
| 4. Tank | 14. Cylinder |
| 5. Relief valve(setting 125 bar) | 15. Cylinder |
| 6. Double solenoid valve | 16. Pressure gauge |
| 7. Double solenoid valve | 17. Safety valve |
| 8. Double solenoid valve | 18. Safety valve |
| 9. Double solenoid valve | |
| 10. Double solenoid valve | |

